



Panasonic®

Operating Instructions Air Conditioner

Indoor Unit

Outdoor Unit

CS-LE9NKD

CU-LE9NKD

CS-LE12NKD

CU-LE12NKD



ENGLISH

Before operating the unit, read these operating instructions thoroughly and keep them for future reference.

РУССКИЙ

Перед началом эксплуатации данного устройства внимательно прочитайте инструкции по эксплуатации и сохраните их.

УКРАЇНСЬКА

Уважно прочитайте цю інструкцію перед експлуатацією кондиціонера і збережіть її для довідок у майбутньому.

ҚАЗАҚША

Құрылғыны пайдаланбас бұрын осы пайдалану нұсқауларын мұқият оқыңыз және оларды болашақ анықтамалық үшін сақтап қойыңыз.

© Panasonic Appliances Air-Conditioning (Guangzhou) Co., Ltd. 2012. Unauthorized copying and distribution is a violation of law.

F568414



QUICK GUIDE
КРАТКАЯ ИНСТРУКЦИЯ
ПОЛЬЗОВАТЕЛЯ
КОРОТКА ІНСТРУКЦІЯ
ЖЫЛДАМ НҰСҚАУЛЫҚ



ENGLISH

Thank you for purchasing Panasonic Air Conditioner

TABLE OF CONTENTS

OPERATION CONDITION3
 SAFETY PRECAUTIONS4~5
 REMOTE CONTROL6~7
 INDOOR UNIT8
 TROUBLESHOOTING9
 INFORMATION10
 PRODUCT SPECIFICATION40
 QUICK GUIDE.....**BACK COVER**

NOTE: The illustrations in this manual are for explanation purposes only and may differ from the actual unit. They are subjected to change without notice for future improvement.

РУССКИЙ

Благодарим вас за приобретение кондиционера Panasonic

СОДЕРЖАНИЕ

УСЛОВИЯ ЭКСПЛУАТАЦИИ.....3
 МЕРЫ ПРЕДОСТОРОЖНОСТИ12~13
 ДИСТАНЦИОННОЕ УПРАВЛЕНИЕ14~15
 ВНУТРЕННИЙ БЛОК.....16
 УСТРАНЕНИЕ НЕИСПРАВНОСТЕЙ17
 ИНФОРМАЦИЯ.....18
 ХАРАКТЕРИСТИКА ПРОДУКТА40
 КРАТКАЯ ИНСТРУКЦИЯ ПОЛЬЗОВАТЕЛЯ.....**ЗАДНЯЯ КРЫШКА**

ПРИМЕЧАНИЕ: Детали на рисунках в данном руководстве представлены исключительно в пояснительных целях и могут отличаться от фактических. Они могут быть изменены в дальнейшем без предупреждения с целью усовершенствования.

УКРАЇНСЬКА

Дякуємо за придбання кондиціонера компанії Panasonic.

ЗМІСТ

УМОВИ ЕКСПЛУАТАЦІЇ3
 ТЕХНІКА БЕЗПЕКИ22~23
 ПУЛЬТ ДИСТАНЦІЙНОГО УПРАВЛІННЯ24~25
 ВНУТРІШНІЙ БЛОК.....26
 УСУНЕННЯ НЕСПРАВНОСТЕЙ27
 ІНФОРМАЦІЯ28
 ТЕХНІЧНІ ХАРАКТЕРИСТИКИ ПРОДУКТУ40
 КОРОТКА ІНСТРУКЦІЯ**ЗАДНЯ ОБКЛАДИНКА**

ПРИМІТКА: Наведені в даному посібнику ілюстрації служать тільки для пояснення і пристрій може відрізнятися від зображеного. Вони можуть бути змінені без попередження з метою вдосконалення пристрою.

ҚАЗАҚША

Panasonic аяа желдеткішін сатып алғаныңыз үшін рақмет

МАЗМҰНЫ

ПАЙДАЛАНУ ШАРТЫ3
 САҚТЫҚ ШАРАЛАРЫ32~33
 ҚАШЫҚТАН БАСҚАРУ ҚҰРАЛЫ34~35
 ІШКІ ҚҰРЫЛҒЫ.....36
 АҚАУЛЫҚТАРДЫ ЖОЮ37
 АҚПАРАТ38
 БҰЙЫМНЫҢ ТЕХНИКАЛЫҚ СИПАТТАМАСЫ40
 ЖЫЛДАМ НҰСҚАУЛЫҚ.....**АРТҚЫ ҚАҚПАҚ**

ЕСКЕРТПЕ: Осы нұсқаулықтағы суреттер тек түсіндіру мақсатында және нақты құрылғыдан басқа болуы мүмкін. Ол болашақ жетілдіру үшін ескертусіз өзгертілуі мүмкін.

OPERATION CONDITION

Use this air conditioner under the following temperature range

Temperature (°C)		Indoor		Outdoor	
		*DBT	*WBT	*DBT	*WBT
COOLING	Max.	32	23	43	26
	Min.	16	11	16	11
HEATING	Max.	30	-	24	18
	Min.	16	-	-5	-6

* DBT: Dry bulb temperature
* WBT: Wet bulb temperature

УСЛОВИЯ ЭКСПЛУАТАЦИИ

Используйте данный кондиционер в следующем диапазоне температур.

Температура (°C)		В помещении		Вне помещения	
		*DBT	*WBT	*DBT	*WBT
ОХЛАЖДЕНИЕ	Максим.	32	23	43	26
	Миним.	16	11	16	11
ОБОГРЕВ	Максим.	30	-	24	18
	Миним.	16	-	-5	-6

* DBT: Температура по сухому термометру
* WBT: Температура по влажному термометру

УМОВИ ЕКСПЛУАТАЦІЇ

Кондиціонер потрібно використовувати в такому температурному діапазоні.

Температура (°C)		У приміщенні		Назовні	
		*DBT	*WBT	*DBT	*WBT
ОХОЛОДЖЕННЯ	Максимальна	32	23	43	26
	Мінімальна	16	11	16	11
ОБІГРІВ	Максимальна	30	-	24	18
	Мінімальна	16	-	-5	-6

* DBT: Температура за сухим термометром
* WBT: Температура за вологим термометром

ПАЙДАЛАНУ ШАРТЫ

Осы ауа желдеткішін мына температура ауқымында пайдаланыңыз

Температура (°C)		Ішкі		Сыртқы	
		*DBT	*WBT	*DBT	*WBT
САЛҚЫНДАТУ	Ең көп	32	23	43	26
	Ең аз	16	11	16	11
ЖЫЛЫТУ	Ең көп	30	-	24	18
	Ең аз	16	-	-5	-6

* DBT: Құрғақ температура
* WBT: Ылғал температура

SAFETY PRECAUTIONS

To prevent personal injury, injury to others, or property damage, please comply the following. Incorrect operation due to failure to follow instructions may cause harm or damage, the seriousness of which is classified as below:

 **WARNING**
This sign warns of death or serious injury.







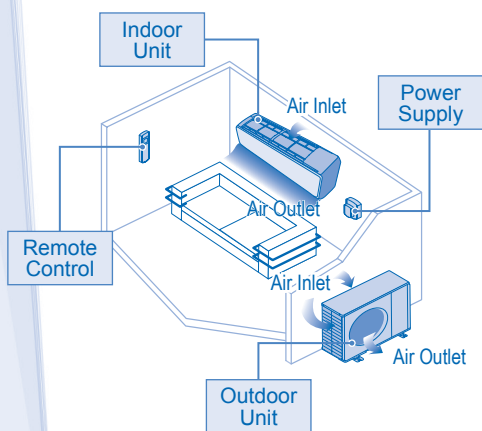

 **CAUTION**
This sign warns of injury or damage to property.

The instructions to be followed are classified by the following symbols:

 **This symbol denotes an action that is PROHIBITED.**

 **These symbols denote an action that is COMPULSORY.**



 WARNING	
INDOOR UNIT AND OUTDOOR UNIT	
	<p>This appliance is not intended for use by persons (including children) with reduced physical, sensory or mental capabilities, or lack of experience and knowledge, unless they have been given supervision or instruction concerning use of the appliance by a person responsible for their safety. Children should be supervised to ensure that they do not play with the appliance.</p> <p>Please consult authorized dealer or specialist to clean the internal parts, repair, install, remove and reinstall the unit. Improper installation and handling will cause leakage, electric shock or fire.</p> <p>Confirm to authorized dealer or specialist on usage of specified refrigerant type. Using of refrigerant other than the specified type may cause product damage, burst and injury etc.</p>
	<p>Do not install the unit in a potentially explosive or flammable atmosphere. Failure to do so could result in fire.</p> <p>Do not insert your fingers or other objects into the air conditioner indoor or outdoor unit, rotating parts may cause injury. </p> <p>Do not touch the outdoor unit during lightning, it may cause electric shock.</p> <p>Do not expose yourself directly to cold air for a long period to avoid excess cooling.</p> <p>Do not sit or step on the unit, you may fall down accidentally. </p>
REMOTE CONTROL	
	Do not allow infants and small children to play with the remote control to prevent them from accidentally swallowing the batteries.
POWER SUPPLY	
	<p>Do not use modified cord, joint cord, extension cord or unspecified cord to prevent overheating and fire.  </p> <p>To prevent overheating, fire or electric shock:</p> <ul style="list-style-type: none"> Do not share the same power outlet with other equipment. Do not operate with wet hands. Do not over bend the power supply cord. Do not operate or stop the unit by inserting or pulling out the power plug.

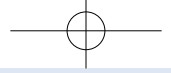

 **WARNING**

POWER SUPPLY

 If the supply cord is damage, it must be replaced by the manufacturer, its service agent or similarly qualified persons in order to avoid a hazard.

It is strongly recommended to be installed with Earth Leakage Circuit Breaker (ELCB) or Residual Current Device (RCD) to prevent electric shock or fire.

To prevent overheating, fire or electric shock:

- Insert the power plug properly.
- Dust on the power plug should be periodically wiped with a dry cloth.

Stop using the product if any abnormality/failure occurs and disconnect the power plug or turn off the power switch and breaker.

(Risk of smoke/fire/electric shock)
Examples of abnormality/failure

- The ELCB trips frequently.
- Burning smell is observed.
- Abnormal noise or vibration of the unit is observed.
- Water leaks from the indoor unit.
- Power cord or plug becomes abnormally hot.
- Fan speed cannot be controlled.
- The unit stops running immediately even if it is switched on for operation.
- The fan does not stop even if the operation is stopped.

Contact your local dealer immediately for maintenance/repair.

Replacement or installation of power plugs shall be performed by authorized/qualified personnel only. The wires in this mains lead are coloured in accordance with the following code:



Wiring colour may vary depending on a country wiring code's standard.

 This equipment must be earthed to prevent electric shock or fire.

 Prevent electric shock by switching off the power supply and unplug when:

- Before cleaning or servicing.
- Extended non-use.

 - Abnormally strong lightning activity.

 **CAUTION**

INDOOR UNIT AND OUTDOOR UNIT

 Do not wash the indoor unit with water, benzene, thinner or scouring powder to avoid damage or corrosion at the unit.

Do not use for preservation of precise equipment, food, animals, plants, artwork or other objects. This may cause quality deterioration, etc.

Do not use any combustible equipment in front of the airflow outlet to avoid fire propagation.

Do not expose plants or pet directly to airflow to avoid injury, etc.

Do not touch the sharp aluminium fin, sharp parts may cause injury. 

Do not switch ON the indoor unit when waxing the floor. After waxing, aerate the room properly before operating the unit.

Do not install the unit in oily and smoky areas to prevent damage to the unit.

Do not dismantle the unit for cleaning purpose to avoid injury.

Do not step onto unstable bench when cleaning the unit to avoid injury.

Do not place vase or water container on the unit. Water may enter the unit and degrade the insulation. This may cause an electric shock.

Do not open window or door for long time during COOL mode operation.

 Ensure drainage pipe is connected properly and keep drainage outlet clear of gutters, containers or does not immersed in water to prevent water leakage.

After a long period of use or use with any combustible equipment, aerate the room regularly.

After a long period of use, make sure the installation rack is not deteriorate to prevent the unit from falling down.

REMOTE CONTROL

 Do not use rechargeable (Ni-Cd) batteries. It may damage the remote control.

 To prevent malfunction or damage of the remote control:

- Remove the batteries if the unit is not going to be used for a long period of time.
- New batteries of the same type must be inserted following the polarity stated.

POWER SUPPLY

 Do not pull the cord to disconnect the plug to prevent electric shock.



TO SET THE TIMER (12-HOUR TIMER SETTING)

- To turn ON or OFF the unit at a preset time.

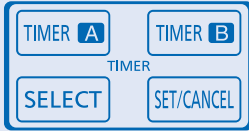

DELAY OFF-TIMER

For example, to stop the air conditioner 5 hours later.

- 1 To select the Delay OFF-TIMER, press the **SELECT** button once.
- 2 Press the **TIMER A** button to select the delay hour.
 - The OFF-TIMER can only be set while the air-conditioner is in operation.

DELAY ON-TIMER

For example, to start the air conditioner 2 hours later.

- 1 To select the Delay ON-TIMER, press the **SELECT** button once.
- 2 Press the **TIMER A** button to select the delay hour.
 - The ON-TIMER can only be set while the air-conditioner is not in operation.

DELAY OFF AND ON TIMER

For example, to stop the air conditioner 3 hours later and start 4 hours later.

- 1 To select the Delay OFF and ON Timer, press the **SELECT** button twice repeatedly.
- 2 Press the **TIMER A** button to select the delay hour for OFF Timer.
- 3 Press the **TIMER B** button to select the delay hour for ON Timer.
 - This mode of timer can only be set while the air-conditioner is in operation.

DELAY ON AND OFF TIMER

For example, to start the air conditioner 7 hours later and stop 10 hours later.

- 1 To select the Delay ON and OFF Timer, press the **SELECT** button twice repeatedly.
- 2 Press the **TIMER A** button to select the delay hour for ON Timer.
- 3 Press the **TIMER B** button to select the delay hour for OFF Timer.
 - This mode of timer can only be set while the air-conditioner is not in operation.

TO CONFIRM THE TIMER SETTING

Press the **SET/CANCEL** button once to activate the timer operation which will start when the set time is reached.

TO CANCEL THE TIMER SETTING

Press the **SET/CANCEL** button again to cancel the timer operation.

- The timer indicator of the indoor unit will light up during the timer operation.
- When ON Timer is set, the unit may start earlier before the actual set time in order to achieve the desired temperature on time.
- If you press operation **OFF/ON** button during the timer setting operation, timer setting will be cancelled.
- If timer is cancelled manually or due to power failure, you can restore the timer again by repeating steps above (once power is resumed).

INDOOR UNIT



- Switch off the power supply before cleaning.
- Do not touch the aluminium fin, sharp parts may cause injury.

CLEANING INSTRUCTIONS

- Do not use benzene, thinner or scouring powder.
- Use only soap (≈ pH7) or neutral household detergent.
- Do not use water hotter than 40°C.

HINT

- To ensure optimal performance of the unit, cleaning maintenance have to be carried out at regular intervals. Please consult authorized dealer.

NOTE

- If chemical cloth is used to wipe the unit, instruction for the cloth should be followed.

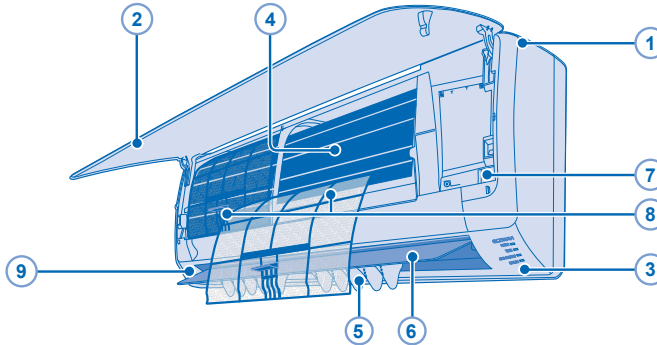

1 INDOOR UNIT

- Wipe the unit gently with a soft, dry cloth.

2 FRONT PANEL

Remove Front Panel

- Raise and pull to remove the front panel.
- Wash gently and dry.

Close Front Panel



- Press down both ends of the front panel to close it securely.

3 RECEIVER

4 ALUMINIUM FIN

5 HORIZONTAL AIRFLOW DIRECTION LOUVER

- Manually adjustable.



WARNING

Be careful not to insert your fingers into the unit to avoid injuring by cross-flow fan.



6 VERTICAL AIRFLOW DIRECTION LOUVER

- Do not adjust by hand.

7 AUTO OFF/ON BUTTON

- Use when remote control is misplaced or malfunction.

Action	Mode
Press once.	Auto
Press and hold until 1 beep is heard, then release.	Cooling
Press and hold until you hear double beep sound, then release.	Heating
To turn off, press the AUTO OFF/ ON button again.	

8 AIR FILTERS

- Clean the filters regularly.
- Wash/rinse the filters gently with water to avoid damage to the filter surface.
- Dry the filters thoroughly under the shade, away from fire or direct sunlight.
- Replace any damage filter.

9 HUMAN ACTIVITY SENSOR

- Do not hit or violently press the sensor or poke it with a sharp object. This can lead to damage and malfunction.
- Do not place large objects near the sensor and keep away heating units or humidifiers from the sensor's detection area. This may lead to sensor malfunction.

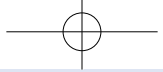

TROUBLESHOOTING

The following symptoms do not indicate malfunction.

SYMPTOM	CAUSE
Mist emerges from indoor unit.	▶ Condensation effect due to cooling process.
Water flowing sound during operation.	▶ Refrigerant flow inside the unit.
The room has a peculiar odour.	▶ This may due to damp smell emitted by the wall, carpet, furniture or clothing.
Indoor fan stops occasionally during automatic fan speed setting.	▶ This helps to remove the surrounding odours.
Operation is delayed a few minutes after restart.	▶ The delay is a protection to the unit's compressor.
Outdoor unit emits water/steam.	▶ Condensation or evaporation occurs on pipes.
Cracking sound during operation.	▶ Changes of temperature cause the expansion/contraction of the unit.
The unit operates automatically when power is resumed after a power failure.	▶ It is the Auto Restart function of the unit. Operation will be restarted automatically under the previous operation mode and air flow direction when power is resumed as the operation is not stopped by remote control.
Power indicator blinks during heating operation and the indoor fan is stopped.	▶ The unit is in defrost mode, and the melted frost is drained from the outdoor unit.
Indoor fan stops occasionally during heating operation.	▶ To avoid unintended cooling effect.

Check the following before calling for servicing.

SYMPTOM	CHECK
Cooling/Heating operation is not working efficiently.	▶ Set the temperature correctly. ▶ Close all doors and windows. ▶ Clean or replace the filters. ▶ Clear any obstruction at the air inlet and air outlet vents.
Noisy during operation.	▶ Check if the unit has been installed at an incline. ▶ Close the front panel properly.
Remote control does not work. (Display is dim or transmission signal is weak.)	▶ Insert the batteries correctly. ▶ Replace weak batteries.
The unit does not work.	▶ Check if the circuit breaker is tripped. ▶ Check if timers have been set.
The unit does not receive the signal from the remote control.	▶ Make sure the receiver not obstructed. ▶ Certain fluorescent lights may interfere with signal transmitter. Please consult authorized dealer.

The unit stops and the timer indicator blinks.

Use remote control to retrieve error code.

1 Press for 5 seconds.

2 Press until you hear beep sound, then jot down the error code.

3 Press for 5 seconds to quit checking.

4 Turn the unit off and reveal the error code to authorized dealer.

INFORMATION

Information for Users on Collection and Disposal of Old Equipment and used Batteries



These symbols on the products, packaging, and/or accompanying documents mean that used electrical and electronic products and batteries should not be mixed with general household waste.

For proper treatment, recovery and recycling of old products and used batteries, please take them to applicable collection points, in accordance with your national legislation and the Directives 2002/96/EC and 2006/66/EC.

By disposing of these products and batteries correctly, you will help to save valuable resources and prevent any potential negative effects on human health and the environment which could otherwise arise from inappropriate waste handling.

For more information about collection and recycling of old products and batteries, please contact your local municipality, your waste disposal service or the point of sale where you purchased the items.

Penalties may be applicable for incorrect disposal of this waste, in accordance with national legislation.



For business users in the European Union

If you wish to discard electrical and electronic equipment, please contact your dealer or supplier for further information.

[Information on Disposal in other Countries outside the European Union]

These symbols are only valid in the European Union. If you wish to discard these items, please contact your local authorities or dealer and ask for the correct method of disposal.



Note for the battery symbol (bottom two symbol examples):

This symbol might be used in combination with a chemical symbol. In this case it complies with the requirement set by the Directive for the chemical involved.

Pb

The Product is in conformity with the requirements of Technical Regulation on the Restriction Of the use of certain Hazardous Substances in electrical and electronic equipment (TR on RoHS).

The content of hazardous substance with the exemption of the applications listed in the Annex N°2 of TR on RoHS:

1. Lead (Pb) – not over 0,1% or 1000wt ppm;
2. Cadmium (Cd) – not over 0,01% or 100wt ppm;
3. Mercury (Hg) – not over 0,1% or 1000wt ppm;
4. Hexavalent chromium (Cr) – not over 0,1% or 1000wt ppm; 6+
5. Polybrominated biphenyls (PBBs) – not over 0,1% or 1000wt ppm;
6. Polybrominated diphenyl ethers (PBDEs) – not over 0,1% or 1000wt ppm.

FOR SEASONAL INSPECTION AFTER EXTENDED NON-USE

- Checking of remote control batteries.
 - No obstruction at air inlet and air outlet vents.
 - Use Auto OFF/ON button to select Cooling operation.
- After 15 minutes of operation, it is normal to have the following temperature difference between air inlet and air outlet vents:

Cooling: $\geq 8^{\circ}\text{C}$ Heating: $\geq 14^{\circ}\text{C}$

FOR EXTENDED NON-USE

- Activate Heat mode for 2~3 hours as an alternative to remove moisture left in the internal parts thoroughly to prevent mould growth.
- Turn off the power supply.
- Remove the remote control batteries.

NON SERVICEABLE CRITERIAS

TURN OFF POWER SUPPLY then please consult authorized dealer under the following conditions:

- Abnormal noise during operation.
- Water/foreign particles have entered the remote control.
- Water leaks from Indoor unit.
- Circuit breaker switches off frequently.
- Power cord becomes unnaturally warm.
- Switches or buttons are not functioning properly.
- The timer indicator blinks and the unit can not be operated.

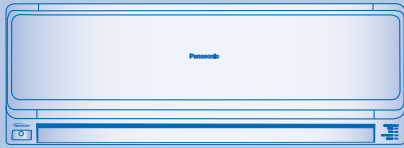

Panasonic®

Инструкции по эксплуатации Кондиционер

Внутренний блок	Наружный блок
CS-LE9NKD	CU-LE9NKD
CS-LE12NKD	CU-LE12NKD



Название и адрес завода-изготовителя
указаны на упаковке и на изделии.



Класс защиты I

ME67

© Panasonic Appliances Air-Conditioning
(Guangzhou) Co., Ltd. 2012. Незапрещенное
копирование и распространение являются
нарушением закона.

МЕРЫ ПРЕДОСТОРОЖНОСТИ

Для предотвращения получения травм, нанесения телесных повреждений другим лицам или ущерба имуществу следует соблюдать следующие инструкции. Неправильная эксплуатация вследствие несоблюдения инструкций нанесет вред или ущерб, степень серьезности которых классифицируется следующим образом:

 **ПРЕДУПРЕЖДЕНИЕ**

Этот символ предупреждает о смертельной опасности или о риске получения серьезной травмы.

 **ПРЕДОСТЕРЕЖЕНИЕ**







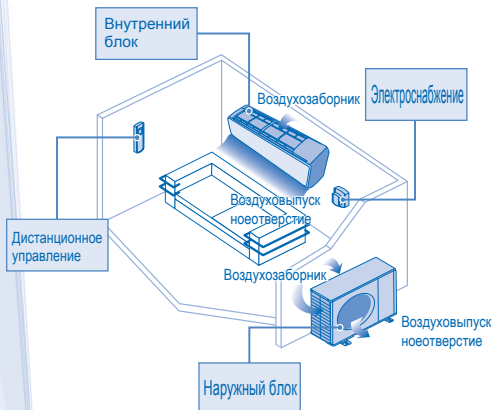

This sign warns of injury or damage to property.

Инструкции, которые следует выполнять, обозначаются следующими символами:

 **Этот символ обозначает действие как ЗАПРЕЩЕННОЕ.**

 **Эти символы обозначают действия как ОБЯЗАТЕЛЬНЫЕ.**

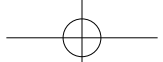

 ПРЕДУПРЕЖДЕНИЕ	
ВНУТРЕННИЙ БЛОК И ВНЕШНИЙ БЛОК	
	<p>Данное оборудование не должно использоваться людьми (в том числе детьми) с ограниченными физическими, сенсорными или умственными способностями, а также людьми, не имеющими опыта или знаний по использованию данного оборудования, если только они не делают это под контролем лиц, ответственных за их безопасность. Необходимо следить, чтобы дети не играли с кондиционером.</p> <p>Для ремонта, установки, демонтажа или переустановки кондиционера обратитесь к авторизованному дилеру или специалисту. Неправильная установка и обращение могут привести к течи, поражению электрическим током или пожару.</p> <p>Подтвердите для уполномоченного дилера или специалиста использование указанного типа хладагента. Использование типа хладагента, отличного от указанного, может привести к повреждению устройства, взрыву, телесным повреждениям и т. д.</p>
	<p>Не устанавливайте кондиционер в помещении с потенциально взрывоопасной атмосферой. В противном случае это может привести к пожару.</p> <p>Не вставляйте пальцы или другие предметы во внутренний и наружный блоки. Это может привести к травмам, так как в кондиционере имеются вращающиеся компоненты.</p> <p>Не касайтесь внешнего блока во время грозы, так как это может вызвать поражение электрическим током.</p> <p>Во избежание переохлаждения не подвергайте себя прямому воздействию холодного воздуха в течение длительного времени.</p> <p>Не садитесь и не наступайте на блок, так как вы можете случайно упасть.</p>
	
ДИСТАНЦИОННОЕ УПРАВЛЕНИЕ	
	<p>Держите пульт ДУ вдали от грудных и маленьких детей, во избежание случайного проглатывания батарей.</p>
ЭЛЕКТРОСНАБЖЕНИЕ	
	<p>Не используйте видеоизмененные, объединенные шнуры и удлинители, а также шнуры, не соответствующие техническим характеристикам, чтобы избежать перегрева прибора или пожара.</p> <p>Для предотвращения перегрева, возникновения пожара или поражения электрическим током:</p> <ul style="list-style-type: none"> • Не включайте кондиционер в розетку с другими приборами. • Не следует производить какие либо операции мокрыми руками. • Не изгибайте шнур электропитания. • Не следует запускать или останавливать работу устройства включением вилки в розетку или ее выключением.
	
	

**ПРЕДУПРЕЖДЕНИЕ****ЭЛЕКТРОСНАБЖЕНИЕ**

Если шнур электропитания поврежден, во избежание опасности замену должен произвести изготовитель, представитель изготовителя по сервисному обслуживанию или аналогичный квалифицированный специалист.

Во избежание поражения электрическим током или возникновения пожара настоятельно рекомендуется установить на данное устройство автоматический выключатель с функцией защиты от утечки на землю (ELCB) или устройство контроля остаточного тока (RCD).

Для предотвращения перегрева, возникновения пожара или поражения электрическим током:

- Правильно вставляйте вилку в розетку.
- Пыль, скапливающуюся на штепселе шнура электропитания, необходимо периодически удалять с помощью влажной ткани.

В случае неисправности продукта прекратите его использование, отключите питание от электросети или выключите переключатель питания и выключатель.

(Риск задымления/возгорания/поражения электрическим током)

Примеры неисправностей/сбоев

- Частое выключение ELCB.
- Появился запах гари.
- Появился ненормальный шум или вибрация блока.
- Утечка воды из внутреннего блока.
- Шнур питания или штепсель становятся слишком горячими.
- Невозможно контролировать скорость вентилятора.
- Кондиционер сразу перестает функционировать даже при включении для работы.
- Вентилятор не останавливается даже при остановке работы.

Немедленно обратитесь к местному дилеру для обслуживания или ремонта устройства.

Замена или установка вилок сетевого шнура должна выполняться только уполномоченным/квалифицированным персоналом. Цвета проводов в данном силовом проводе соответствуют следующей кодировке:

Контакты провода	цвет	земляцвета (Стандарт МЭК)
L	Красный	под напряжением
N	Черный	нейтральный
E	Зеленый/Желтый	земля
		голубой/зеленый-желтый

Цвета проводов могут меняться в зависимости от стандарта кодировки проводов страны.



Данное оборудование должно быть заземлено во избежание пожара или поражения электрическим током.



Поражение электрическим током можно предотвратить, если в следующих ситуациях вы будете отключать питание и извлекать штепсель из розетки питания:



- Перед чисткой или обслуживанием.
- Если кондиционер не используется в течение длительного времени.
- При сильной грозе.

**ПРЕДОСТЕРЕЖЕНИЕ****ВНУТРЕННИЙ БЛОК И ВНЕШНИЙ БЛОК**

Во избежание повреждения или образования на блоке коррозии не мойте внутренний блок водой, бензолом, растворителем и не чистите абразивной пастой.

Не используйте для хранения точного оборудования, продуктов, животных, растений, художественных произведений или других предметов. Это может привести к ухудшению качества и т.д.

Во избежание распространения огня не используйте каких-либо приборов открытого горения перед выходом воздушного потока.

Не размещайте воспламеняемое оборудование перед выпускным отверстием для воздуха во избежание распространения огня.

Во избежание травм не прикасайтесь к острым алюминиевым пластинам кондиционера.



Не включайте внутренний блок во время полирования пола. После полирования прежде, чем вновь включить блок, тщательно проветрите комнату.

Для предотвращения повреждения блока не устанавливайте его в замасленных и задымленных местах.

Во избежание травм не разбирайте блок для чистки.

Во избежание получения травм во время чистки блока не вставляйте на неустойчивую скамью.

Не размещайте на блоке вазу или емкость с водой. Вода может попасть в блок и повредить изоляцию. Это может стать причиной поражения электрическим током.

Не открывайте окно или двери надолго при работе устройства в режиме охлаждения (COOL).



Для предотвращения утечек воды убедитесь, что дренажная трубка подсоединена правильно, следите за тем, чтобы на дренажном выпуске не было спускных трубок, контейнеров и чтобы он не был погружен в воду.

При длительном использовании или использования с воспламеняемым оборудованием регулярно проветривайте помещение.

При длительном использовании проверяйте целостность подставки, на которой размещено устройство, во избежание его падения.

ДИСТАНЦИОННОЕ УПРАВЛЕНИЕ

Не используйте никель-кадмиевые (Ni-Cd) аккумуляторы. Это может привести к повреждению пульта ДУ.



Для предотвращения возникновения неисправности или повреждения пульта ДУ:

- Извлеките батарейки, если кондиционер не будет эксплуатироваться в течение длительного времени.
- Новые батарейки того же типа следует устанавливать с соблюдением указанной полярности.

ЭЛЕКТРОСНАБЖЕНИЕ

Для предотвращения поражения электрическим током не тяните шнур, чтобы вытащить штепсель из розетки.

ДИСТАНЦИОННОЕ УПРАВЛЕНИЕ

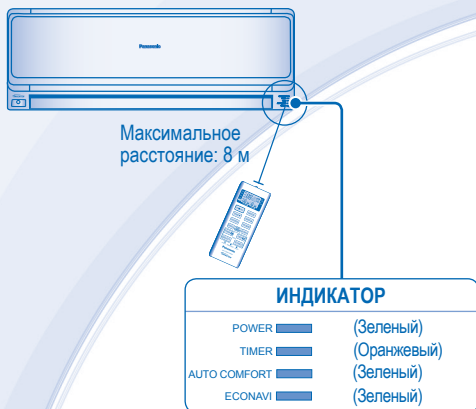

Нажмите кнопку на пульте ДУ

1 ЧТОБЫ ВКЛЮЧИТЬ ИЛИ ВЫКЛЮЧИТЬ ПРИБОР



- Обращайте внимание на индикатор OFF (ВЫКЛ.) на дисплее пульта ДУ, чтобы избежать неправильного включения/выключения кондиционера.

2 УСТАНОВКА ТЕМПЕРАТУРЫ

- Диапазон выбора температуры: 16°C ~ 30°C.
- Используя рекомендуемые температуры, можно сократить количество потребляемой электроэнергии.
- Режим НАГРЕВА (HEAT) : 20°C ~ 24°C.
- Режим ОХЛАЖДЕНИЯ (COOL) : 26°C ~ 28°C.
- Режим ОСУШЕНИЯ (DRY) : на 1°C ~ 2°C ниже комнатной температуры.

3 ВЫБОР РЕЖИМА РАБОТЫ

АВТОМАТИЧЕСКИЙ РЕЖИМ - Для вашего удобства

- При выборе режима работы начинает мигать индикатор питания.
- Устройство выбирает режим работы в соответствии с температурой в помещении и температурой, установленной на пульте ДУ.

РЕЖИМ НАГРЕВА - Для получения теплого воздуха

- При работе в режиме обогрева аппарату необходимо некоторое время, чтобы прогреться. Во время выполнения этой операции индикатор ПИТАНИЯ (POWER) мигает.

РЕЖИМ ОХЛАЖДЕНИЯ - Для получения холодного воздуха

- Чтобы уменьшить потребление электроэнергии при работе в режиме охлаждения, закройте занавески во избежание воздействия на кондиционер солнечного света и тепла.

РЕЖИМ ОСУШЕНИЯ - Для уменьшения уровня влажности в помещении

- Для легкого охлаждения помещения установите низкую скорость вращения вентилятора.

4 ВЫБОР СКОРОСТИ ВЕНТИЛЯТОРА (6 РЕЖИМА)



- При работе в АВТОМАТИЧЕСКОМ (AUTO) режим скорость вентилятора внутреннего блока автоматически регулируется в соответствии с режимом.

QUIET: ТИХАЯ РАБОТА

- Данный параметр обеспечивает тихую работу устройства благодаря снижению уровня шума, создаваемого воздушным потоком.

5 НАСТРОЙКА ВЕРТИКАЛЬНОГО НАПРАВЛЕНИЯ ПОТОКА ВОЗДУХА (5 РЕЖИМОВ)



- Вентиляция воздуха в помещении.
- Если в ОХЛАЖДЕНИЯ режиме (COOL) установлен АВТОМАТИЧЕСКИЙ (AUTO) режим, выполняется автоматическое покачивание створки вверх и вниз.
- Если АВТОМАТИЧЕСКИЙ (AUTO) режим установлен в режиме НАГРЕВА (HEAT), наклон створки будет зафиксирован в определенном положении.

6 БЫСТРОЕ ДОСТИЖЕНИЕ ТЕМПЕРАТУРЫ

- Данный параметр позволяет устройству быстрее достигать установленной температуры.

7 ВКЛЮЧЕНИЕ ФУНКЦИИ ОТСЛЕЖИВАНИЯ ПРИСУТСТВИЯ И ПЕРЕМЕЩЕНИЯ ЛЮДЕЙ ДЛЯ ОБЕСПЕЧЕНИЯ НЕОБХОДИМОГО КОМФОРТА

AUTO COMFORT — для обеспечения максимального комфорта

- Нажмите кнопку AUTO COMFORT. На внутреннем блоке начнет светиться индикатор AUTO COMFORT (АВТО КОМФОРТ), а на дисплее пульта ДУ — индикатор ECONAVI.

8 ВКЛЮЧЕНИЕ ФУНКЦИИ ОТСЛЕЖИВАНИЯ ПРИСУТСТВИЯ И ПЕРЕМЕЩЕНИЯ ЛЮДЕЙ ДЛЯ ЭНЕРГОСБЕРЕЖЕНИЯ

ECONAVI — для оптимизации энергопотребления

- Нажмите кнопку ECONAVI. На внутреннем блоке и дисплее пульта ДУ начнут светиться индикаторы ECONAVI.

ПРИМЕЧАНИЯ:

POWERFUL, AUTO COMFORT, ECONAVI Не могут быть выбраны одновременно.

9 НАЖМИТЕ, ЧТОБЫ ВОССТАНОВИТЬ СТАНДАРТНУЮ НАСТРОЙКУ ПУЛЬТА ДИСТАНЦИОННОГО УПРАВЛЕНИЯ.

10 НЕ ДЛЯ ИСПОЛЬЗОВАНИЯ ПРИ ИСПРАВНОЙ РАБОТЕ

Дисплей пульта ДУ

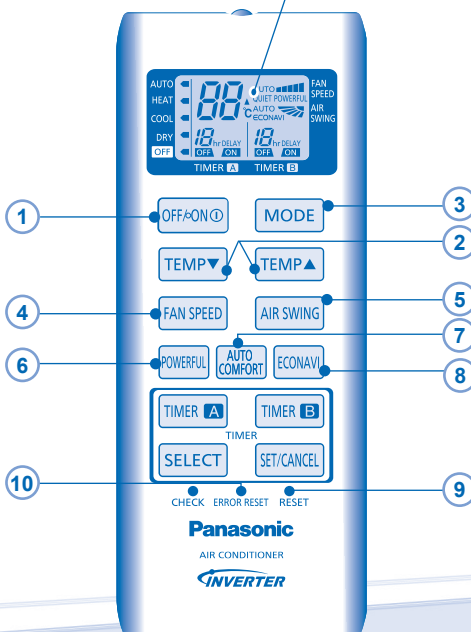



НАСТРОЙКА ТАЙМЕРА (НАСТРОЙКА 12-ЧАСОВОГО ТАЙМЕРА)

- ВКЛЮЧЕНИЕ или ВЫКЛЮЧЕНИЕ кондиционера автоматически в заранее заданное время.

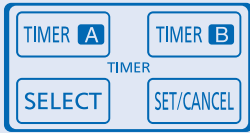

ТАЙМЕР ВЫКЛЮЧЕНИЯ

Предназначен для выключения кондиционера, например, через 5 часов работы.

- 1 Чтобы выбрать таймер ВЫКЛЮЧЕНИЯ (Delay OFF-TIMER), нажмите кнопку **SELECT** один раз.

- 2 Нажмите кнопку **TIMER A**, чтобы выбрать время выключения.

- Таймер ВЫКЛЮЧЕНИЯ (OFF-TIMER) можно настроить только во время работы кондиционера.

ТАЙМЕР ВКЛЮЧЕНИЯ

Предназначен для включения кондиционера, например, через 2 часа.

- 1 Чтобы выбрать таймер ВКЛЮЧЕНИЯ (Delay ON-TIMER), нажмите кнопку **SELECT** один раз.

- 2 Нажмите кнопку **TIMER A**, чтобы выбрать время включения.

- Таймер ВКЛЮЧЕНИЯ (ON-TIMER) можно настроить, только когда кондиционер выключен.

ТАЙМЕР ВЫКЛЮЧЕНИЯ И ВКЛЮЧЕНИЯ

Данный режим позволяет запрограммировать кондиционер воздуха на выключение, например через 3 часа, и включение — через 4.

- 1 Чтобы выбрать таймер ВЫКЛЮЧЕНИЯ и ВКЛЮЧЕНИЯ, нажмите два раза подряд кнопку **SELECT**.

- 2 Нажмите кнопку **TIMER A**, чтобы выбрать время для таймера ВЫКЛЮЧЕНИЯ.

- 3 Нажмите кнопку **TIMER B**, чтобы выбрать время для таймера ВКЛЮЧЕНИЯ.

- Данный таймер можно настроить, только когда кондиционер воздуха работает.

ТАЙМЕР ВКЛЮЧЕНИЯ И ВЫКЛЮЧЕНИЯ

Данный режим позволяет запрограммировать кондиционер воздуха на включение, например через 7 часов, и выключение — через 10.

- 1 Чтобы выбрать таймер ВКЛЮЧЕНИЯ и ВЫКЛЮЧЕНИЯ, нажмите два раза подряд кнопку **SELECT**.

- 2 Нажмите кнопку **TIMER A**, чтобы выбрать время для таймера ВКЛЮЧЕНИЯ.

- 3 Нажмите кнопку **TIMER B**, чтобы выбрать время для таймера ВЫКЛЮЧЕНИЯ.

- Данный таймер можно настроить, только когда кондиционер воздуха выключен.

ПОДТВЕРЖДЕНИЕ НАСТРОЙКИ ТАЙМЕРА

Нажмите кнопку **SET/CANCEL** один раз, чтобы активировать таймер, который запустится по достижении установленного времени.

ОТМЕНА НАСТРОЙКИ ТАЙМЕРА

Нажмите кнопку **SET/CANCEL** еще раз для отмены настроек таймера.

- Во время работы таймера индикатор таймера внутреннего блока будет светиться.
- Если таймер ВКЛЮЧЕНИЯ установлен, кондиционер может включиться до выбранного времени. Таким образом устройству удастся вовремя достигнуть температуры, установленной пользователем.
- Если во время настройки работы таймера будет нажата кнопка управления **OFF/ON**, настройка таймера будет отменена.
- Если настройка таймера отменена вручную или произошло отключение электроэнергии, таймер можно восстановить, повторив шаги выше (после возобновления подачи электроэнергии).

ВНУТРЕННИЙ БЛОК



ПРЕДОСТЕРЕЖЕНИЕ

- Перед чисткой отключайте источник питания.
- Во избежание травм не прикасайтесь к острым алюминиевым пластинам кондиционера.

ИНСТРУКЦИИ ПО ОЧИСТКЕ

- Не используйте бензол, разбавитель или чистящий порошок.
- Используйте исключительно мыло (\approx pH7) или химически нейтральное бытовое моющее средство.
- Не используйте воду с температурой выше 40°C.

СОВЕТ

- Для поддержания оптимальной производительности кондиционера настоятельно рекомендуется периодически проводить сервисное обслуживание оборудования. Обратитесь к авторизованному диллеру.

ПРИМЕЧАНИЕ

- Если для очистки кондиционера используется ткань с химической пропиткой, необходимо соблюдать инструкции по использованию тканей.

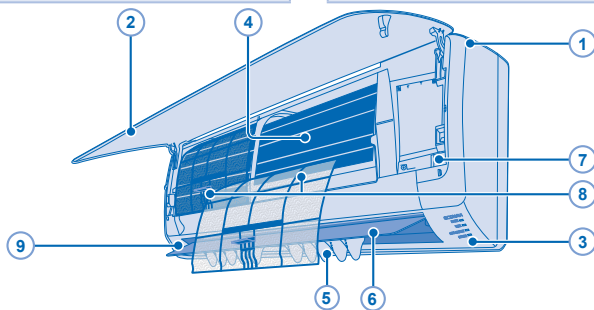

1 ВНУТРЕННИЙ БЛОК

- Аккуратно протирайте кондиционер мягкой сухой тканью.

2 ПЕРЕДНЯЯ ПАНЕЛЬ

Отодвиньте переднюю панель

- Чтобы отодвинуть панель, приподнимите ее и потяните на себя.
- Осторожно промойте и высушите.

Закройте переднюю панель

- Нажмите на оба конца передней панели, чтобы плотно закрыть ее.



3 ИК-ПРИЕМНИК

4 АЛЮМИНИЕВАЯ ПЛАСТИНА

5 ГОРИЗОНТАЛЬНАЯ СТВОРКА НАПРАВЛЕНИЯ ВОЗДУШНОГО ПОТОКА

- Регулируется вручную.



ПРЕДУПРЕЖДЕНИЕ

Не засовывайте пальцы в устройство, чтобы избежать травм от поперечнопоточного вентилятора.



6 ВЕРТИКАЛЬНАЯ СТВОРКА НАПРАВЛЕНИЯ ВОЗДУШНОГО ПОТОКА

- Не регулируйте его вручную.

7 КНОПКА ВЫКЛ./ВКЛ. АВТОМАТИЧЕСКОГО РЕЖИМА

- Используйте в случае потери или повреждения пульта дистанционного управления.

Действие	Режим
Нажмите один раз.	Автоматический
Нажмите и удерживайте, пока не раздастся 1 звуковой сигнал.	Охлаждение
Нажмите и удерживайте, пока не раздастся двойной звуковой сигнал. Затем отпустите.	Обогрев

- Для выключения опять нажмите кнопку ВЫКЛ./ВКЛ. автоматического режима.

8 ФИЛЬТРЫ ВОЗДУХА

- Регулярно выполняйте очистку фильтров.
- Осторожно промойте/прополаскайте фильтры водой во избежание повреждения их поверхности.
- Тщательно просушите фильтры в затененном месте вне досягаемости воздействия огня или прямых солнечных лучей.
- При повреждении фильтра замените его.

9 ДАТЧИК АКТИВНОСТИ ЧЕЛОВЕКА

- Не ударяйте датчик, не нажимайте на него с силой и не используйте для нажатия острый предмет. Это может привести к повреждению и возникновению неисправности.
- Не размещайте рядом с датчиком большие предметы и держите нагревательные или увлажнительные приборы подальше от зоны обнаружения датчика. Это может привести к неисправности датчика.

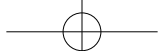

УСТРАНЕНИЕ НЕИСПРАВНОСТЕЙ

Следующие признаки не означают наличие неисправности:

ПРИЗНАК	ПРИЧИНА
Из внутреннего блока выделяется туман.	▶ Эффект конденсации, вызванный процессом охлаждения.
Во время работы слышен звук льющейся воды.	▶ Поток хладагента внутри блока.
В помещении специфический запах.	▶ Это может быть вызвано запахом сырости от стен, ковра, мебели или одежды.
При установке скорости вращения вентилятора в автоматический режим вентилятор внутреннего блока время от времени останавливается.	▶ Это помогает устранять запахи в окружающей среде.
После повторного пуска начало работы задерживается на несколько минут.	▶ Задержка предназначена для защиты компрессора блока.
Из наружного блока выделяется вода/пар.	▶ На трубах происходит конденсация или испарение.
Треск во время работы кондиционера.	▶ При изменении температуры происходит расширение/сжатие устройства.
При восстановлении подачи электроэнергии после ее отключения кондиционер начинает работу автоматически.	▶ Включение функции автоматического перезапуска. Если устройство не было выключено с помощью пульта ДУ, оно перезапустится автоматически после восстановления подачи электроэнергии. При этом будет восстановлен последний установленный режим и направление воздушного потока.
Во время работы индикатор питания мигает, и вентилятор внутреннего блока остановится.	▶ Аппарат работает в режиме разморозки и растаявший иней стекает из наружной части аппарата.
В режиме обогрева вентилятор внутреннего блока время от времени останавливается.	▶ Чтобы избежать непреднамеренного охлаждающего воздействия.

Перед обращением в сервисный центр проверьте следующее:

ПРИЗНАК	ПРОВЕРЬТЕ
Аппарат в режимах нагрева/охлаждения работает неэффективно.	▶ Правильно установите температуру. ▶ Закройте все двери и окна. ▶ Произведите очистку или замену фильтров. ▶ Удалите все инородные тела из входного или выходного вентиляционных отверстий.
Шум во время эксплуатации.	▶ Проверьте, не установлен ли аппарат под наклоном. ▶ Правильно закройте переднюю панель.
Не работает пульт ДУ. (дисплей стал тусклым или ослаб сигнал передачи.)	▶ Вставьте батареи правильно. ▶ Замените разряженные батареи.
Кондиционер не работает.	▶ Проверьте, не разомкнуты ли контакты автоматического выключателя. ▶ Проверьте, не установлено ли время таймера.
Устройство не принимает сигнал с пульта ДУ.	▶ Убедитесь в отсутствии преград между приемником и пультом ДУ. ▶ Некоторые флуоресцентные лампы могут излучать свет, который становится помехой при передаче сигнала от пульта ДУ.

Устройство выключилось и начал мигать индикатор таймера.

Используйте пульт ДУ, чтобы получить код ошибки.

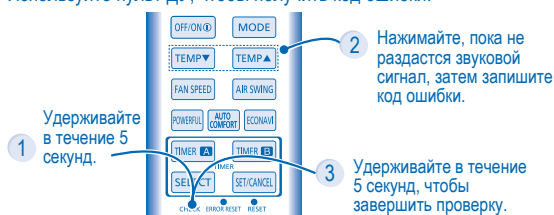

4 Выключите устройство и покажите код ошибки авторизованному дилеру.

ИНФОРМАЦИЯ

Информация для потребителей по сбору и утилизации старого оборудования и использованных батареек



Данные символы на изделиях, упаковке и/или сопроводительной документации означают, что использованные электрические и электронные изделия и батарейки не должны выбрасываться вместе с обычными бытовыми отходами.

Для правильной обработки, восстановления и переработки старых изделий и использованных батареек следует сдавать их в соответствующие пункты сбора согласно национальному законодательству и Директивам 2002/96/ЕС и 2006/66/ЕС.

Правильная утилизация данных изделий и батареек поможет сэкономить ценные ресурсы и предотвратить возможное негативное влияние на здоровье людей и на состояние окружающей среды, которое может возникнуть в результате неправильного обращения с отходами.

Для получения более подробной информации о сборе и переработке старых изделий и батареек обратитесь в органы местного самоуправления, сервисную службу по утилизации отходов или в торговую точку, где изделия были приобретены.

За неправильную утилизацию данных отходов в соответствии с национальным законодательством может быть назначен штраф.



Для промышленных потребителей в Европейском Союзе

Если Вы хотите избавиться от электрического и электронного оборудования, обратитесь к дилеру или поставщику и получите у них подробную информацию.

[Информация по утилизации в других странах за пределами Европейского Союза]

Данные символы действительны только в Европейском Союзе. Если Вы хотите избавиться от данных изделий, обратитесь в органы местного самоуправления или к дилеру и узнайте правильный метод утилизации.



Pb

Примечание относительно символа батарейки (два нижних символа):

Данный символ должен использоваться в комбинации с химическим символом. В данном случае он соответствует требованиям, установленным Директивой о химикатах, использующихся в изделиях.

Жизнь (эксплуатация в течение нескольких лет)

«Установленный производителем в порядке п.2 ст.5 Федерального Закона РФ «О защите прав потребителей» срок службы для данного изделия равен 7 годам с даты производства при условии, что изделие используется в строгом соответствии с настоящей инструкцией по эксплуатации и применимыми техническими стандартами»

Состояние изделия Условия производства и включают модификацию и повреждения при транспортировке
Природные стихийные действия На данное изделие не распространяется гарантия при повреждении от природных бедствий (Например - в результате наводнения)

ПЕРИОДИЧЕСКАЯ (СЕЗОННАЯ) ПРОВЕРКА ПОСЛЕ ПРОДОЛЖИТЕЛЬНОГО ПЕРИОДА БЕЗ ЭКСПЛУАТАЦИИ

- Проверка батареек из пульта дистанционного управления.
- Убедитесь в отсутствии инородных тел, блокирующих воздухозаборное и воздуховыпускное отверстия.
- С помощью кнопки "АВТОМАТИЧЕСКОЕ ВКЛ/ВЫКЛ" (AUTO OFF/ON) выберите режим охлаждения. После 15 минут работы следующая разница температур между воздухозаборным и воздуховыпускным отверстиями считается нормальной:
При охлаждении: $\geq 8^{\circ}\text{C}$ При обогреве: $\geq 14^{\circ}\text{C}$

ПРИ ДЛИТЕЛЬНОМ ПЕРИОДЕ БЕЗ ЭКСПЛУАТАЦИИ

- Включите режим нагрева на 2-3 часа для удаления влаги на внутренних деталях устройства, чтобы избежать образования плесени.
- Выключите питание устройства.
- Извлеките батарейки из пульта дистанционного управления.

КРИТЕРИИ НЕРАБОТОСПОСОБНОСТИ

ВЫКЛЮЧИТЕ ПИТАНИЕ и обратитесь к авторизованному дилеру при наличии следующих проблем:

- Ненормальный шум во время работы.
- Попадание воды/посторонних частиц в пульт дистанционного управления.
- Течь воды из внутреннего блока.
- Автоматический выключатель часто срабатывает.
- Штепсельная вилка/сетевой шнур сильно нагревается.
- Неправильно функционируют кнопки или переключатели.
- Индикатор таймера мигает, и управление кондиционером невозможно.



MEMO

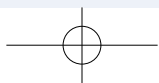
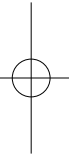
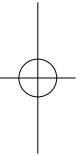



Декларация Декларация о Соответствии
Требованиям Технического Регламента об Ограничении Использования некоторых Вредных
Веществ в электрическом и электронном оборудовании (утверждённого Постановлением №1057 Кабинета
Министров Украины)

Изделие соответствует требованиям Технического Регламента об Ограничении Использования некоторых Вредных Веществ в электрическом и электронном оборудовании (ТР ОИВВ).

Содержание вредных веществ в случаях, не предусмотренных Дополнением №2 ТР ОИВВ:

1. свинец (Pb) – не превышает 0,1wt % веса вещества или в концентрации до 1000 миллионных частей;
2. кадмий (Cd) – не превышает 0,01wt % веса вещества или в концентрации до 100 миллионных частей;
3. ртуть (Hg) – не превышает 0,1wt % веса вещества или в концентрации до 1000 миллионных частей;
4. шестивалентный хром (Cr⁶⁺) – не превышает 0,1wt % веса вещества или в концентрации до 1000 миллионных частей;
5. полибромифенолы (PBB) – не превышает 0,1wt % веса вещества или в концентрации до 1000 миллионных частей;
6. полибромдифеноловые эфиры (PBDE) – не превышает 0,1wt % веса вещества или в концентрации до 1000 миллионных частей.

Отпечатано в Китае

Панасоник Корпорэйшн
Website: <http://panasonic.net/>

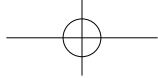

Panasonic®

Інструкція з експлуатації Кондиціонер

Внутрішній блок	Зовнішній блок
CS-LE9NKD	CU-LE9NKD
CS-LE12NKD	CU-LE12NKD

Назва та адреса виробника вказані на упаковці та на виробі.



© Panasonic Appliances Air-Conditioning (Guangzhou) Co., Ltd. 2012. Копіювання та розповсюдження без дозволу є порушенням закону.

ТЕХНІКА БЕЗПЕКИ

Для того, щоб запобігти травмуванню себе та інших і пошкодженню майна, необхідно дотримуватись викладених нижче інструкцій.

через порушення цих інструкцій може призвести до травмування чи пошкодження майна. Серйозність негативних наслідків позначається таким чином:



УВАГА

Цей символ означає небезпеку загибелі чи значної травми.



ОБЕРЕЖНО

Цей символ означає небезпеку травмування чи пошкодження майна.

Інструкції позначаються такими символами:



Цей символ позначає дії, які вчиняти ЗАБОРОНЕНО.



Ці символи позначають дію, яка є **ОБОВ'ЯЗКОВОЮ**.

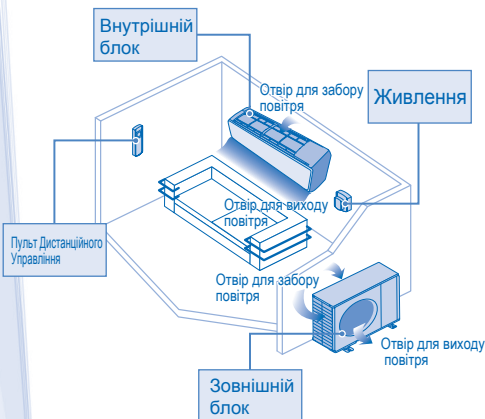

УВАГА

ВНУТРІШНІЙ БЛОК ТА ЗОВНІШНІЙ БЛОК



Агрегат не призначений для експлуатації особами (включаючи дітей) з обмеженими фізичними, сенсорними або розумовими можливостями або особами з недостатнім досвідом і знаннями без нагляду або інструктажу щодо використання агрегату особою, яка відповідає за їхню безпеку. Наглядайте за дітьми і не дозволяйте їм гратися з кондиціонером.

Доручіть ремонт, монтаж, знімання та повторний монтаж кондиціонера уповноваженому дилеру чи спеціалістам. Недбалий монтаж та догляд спричиняють витік, ураження електричним струмом або загоряння.

Інформацію щодо використання вказаного типу охолоджувача може підтвердити повноважений дилер або фахівець. Використання іншого охолоджувача може привести до пошкодження обладнання, вибуху, травм, і т.д.



Не встановлюйте кондиціонер у місцях, де є вибухонебезпечні або легкозаймисті гази. У протилежному випадку може виникнути пожежа.

Не вставляйте пальці або інші предмети у внутрішній або зовнішній блоки кондиціонера, тому що деталі, що обертаються, можуть спричинити травму.

Не торкайтеся зовнішнього блоку під час блискавки, це може спричинити ураження електричним струмом.

Не допускайте прямого тривалого впливу на себе холодного повітря для запобігання надмірного охолодження.

Не сідайте і не наступайте на кондиціонер, тому що ви можете раптово впасти.

ПУЛЬТ ДИСТАНЦІЙНОГО УПРАВЛІННЯ



Не дозволяйте немовлятам та дітям гратися з пультом дистанційного управління, щоб уникнути випадкового ковтання батарейок.

ЖИВЛЕННЯ









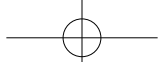





Не користуйтеся змінними шнурами електроживлення, з'єднувальними шнурами, подовжувачами чи шнурами, які не рекомендовані, щоб запобігти перегріву та загорянню.

Для запобігання перегріву, пожежі чи ураження електричним струмом:

- Не вмикайте кондиціонер в одну розетку з іншими електроприладами.
- Не торкайтеся блоку під час роботи вогкими руками.
- Не перегинайте шнур електроживлення
- Не запускайте і не зупиняйте кондиціонер шляхом вмикання та вимикання з розетки.



 УВАГА													
ЖИВЛЕННЯ													
	Щоб уникнути небезпеки травмування в разі пошкодження шнура живлення, його заміну повинні здійснювати працівники виробника, його сервісні представники чи фахівці, що мають аналогічну кваліфікацію.												
	Для запобігання ураженню електричним струмом чи пожежі настійливо рекомендуємо встановити переривач струмів витоку в землю чи захисний пристрій контролю за залишковим струмом.												
	Для запобігання перегріву, пожежі чи ураження електричним струмом: <ul style="list-style-type: none"> • Правильно вставляйте вилку в розетку. • Пил з вилки живлення необхідно час від часу протирати за допомогою сухої ганчірки. 												
	Припиніть використовувати пристрій при появі будь-якої ознаки неправильної роботи/ виходу з ладу і вийміть штепсельну вилку або вимкніть перемикач увімкнення/вимкнення і перемикач електроживлення. (ризик появи диму / виникнення пожежі / ураження електричним струмом) Приклади нештатної роботи / несправності <ul style="list-style-type: none"> • Часто спрацьовує перемикач захисту від витіку на землю. • З'явився запах диму. • З'явився нетиповий шум або вібрація пристрою. • Із внутрішнього блока витікає вода. • Вилка або кабель електроживлення є теплішими, ніж звичайно. • Неможливо регулювати швидкість вентилятора. • Пристрій негайно припиняє роботу, навіть якщо він увімкнений в робочий режим. • Вентилятор не зупиняється, навіть коли робочий режим вимкнений. 												
	Негайно зв'яжіться з місцевим дилером для проведення технічного обслуговування/ремонту.												
	Заміну та встановлення штепсельних вилок повинні здійснювати тільки уповноважені/кваліфіковані фахівці. Проводи шнура електроживлення позначені різними кольорами таким чином:												
	<table border="0"> <tr> <td>Клеми</td> <td>проводи</td> <td>кольори (стандарт MEK)</td> </tr> <tr> <td>L</td> <td>Червона</td> <td>фаза</td> </tr> <tr> <td>N</td> <td>Чорний</td> <td>нейтраль</td> </tr> <tr> <td>E</td> <td>Чорний/Зелений/Жовтий</td> <td>земля</td> </tr> </table>	Клеми	проводи	кольори (стандарт MEK)	L	Червона	фаза	N	Чорний	нейтраль	E	Чорний/Зелений/Жовтий	земля
Клеми	проводи	кольори (стандарт MEK)											
L	Червона	фаза											
N	Чорний	нейтраль											
E	Чорний/Зелений/Жовтий	земля											
	Колір проводів може відрізнятись у залежності від стандарту кодування проводів, прийнятого у тій чи іншій країні.												
	Щоб запобігти ураженню електричним струмом або виникненню пожежі, обладнання потрібно заземлити.												
	Запобігайте ураження електричним струмом, вимикаючи пристрій та вилку живлення з розетки у наведених далі випадках:												
	<ul style="list-style-type: none"> - Перед чищенням або технічним обслуговуванням. - Якщо не користуєтесь агрегатом впродовж тривалого часу. - Під час надзвичайно сильної блискавичної активності. 												

 ОБЕРЕЖНО	
ВНУТРІШНІЙ БЛОК ТА ЗОВНІШНІЙ БЛОК	
	Не мийте внутрішній блок водою, бензином, розчинником чи абразивною пастою для запобігання несправностей чи корозії пристрою.
	Не використовуйте для збереження вимірювальних приладів, продуктів харчування, тварин, рослин, витворів мистецтва чи інших об'єктів. Це може призвести до їх псування, та ін.
	Щоб запобігти розповсюдженню вогню, не використовуйте займите обладнання перед отвором для виходу повітря.
	Не розміщуйте рослини чи тварин близько до потоку повітря, щоб не зашкодити їм та ін.
	Не торкайтеся гострої алюмінієвої пластини, гострі деталі можуть призвести до поранення. 
	Не вмикайте внутрішній блок, коли натираєте підлогу. Перш ніж вимкати пристрій, добре провітриті приміщення.
	Не встановлюйте блок у маслянистих і задимлених місцях для запобігання пошкодження пристрою.
	Щоб запобігти травмування, не розбирайте блок для очищення.
	Щоб запобігти травмування, не ставьте на нестійкі опори при очищенні блоку.
	Не ставте вази чи ємності з водою на блок. Вода може потрапити до блоку та пошкодити ізоляцію. Це може призвести до ураження електричним струмом.
	Не відчиняйте вікно або двері на тривалий період часу під час роботи пристрою в режимі ОХОЛОДЖЕННЯ (COOL).
	Щоб запобігти протіканню води, переконайтеся, що дренажний трубопровід під'єднаний належним чином, тримайте дренажний отвір далі від водостічних жолобів, ємностей та не занурюйте його у воду.
	Регулярно провітрюйте приміщення після тривалого використання чи використання з будь-яким легкозаймистим устаткуванням.
	Щоб запобігти падінню пристрою, після тривалого використання упевніться, що монтажна рама не вийшла з ладу.
ПУЛЬТ ДИСТАНЦІЙНОГО УПРАВЛІННЯ	
	Не використовуйте акумуляторні батарейки (Ni-Cd). Це може пошкодити пульт дистанційного керування.
	Для запобігання несправностей чи пошкодження пульта дистанційного керування: <ul style="list-style-type: none"> • Якщо кондиціонер не використовуватиметься протягом тривалого часу, вийміть батарейки. • Необхідно вставити нові батарейки того ж типу відповідно до їх полюсів.
ЖИВЛЕННЯ	
	Не тягніть за шнур, щоб витягти вилку з розетки, для запобігання удару електричним струмом.

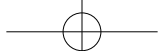

ВСТАНОВЛЕННЯ ТАЙМЕРА (ВСТАНОВЛЕННЯ 12-ГОДИННОГО ТАЙМЕРА)

- Автоматичне УВІМКНЕННЯ та ВИМКНЕННЯ кондиціонера.

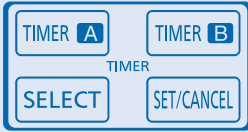

ВІДСТРОЧЕННЯ ТАЙМЕРА ВИМКНЕННЯ

Наприклад, щоб вимкнути кондиціонер через 5 годин роботи.

- 1 Натисніть кнопку **SELECT** один раз, щоб обрати відстрочення ТАЙМЕРА ВИМКНЕННЯ (Delay OFF-TIMER).
 - 2 Натисніть кнопку **TIMER A**, щоб обрати час відстрочення.
- ТАЙМЕР ВИМКНЕННЯ (OFF-TIMER) можна встановити лише тоді, коли кондиціонер працює.

ВІДСТРОЧЕННЯ ТАЙМЕРА УВІМКНЕННЯ

Наприклад, щоб увімкнути кондиціонер через 2 години.

- 1 Натисніть кнопку **SELECT** один раз, щоб обрати відстрочення ТАЙМЕРА УВІМКНЕННЯ (Delay ON-TIMER).
 - 2 Натисніть кнопку **TIMER A**, щоб обрати час відстрочення.
- ТАЙМЕР УВІМКНЕННЯ (ON-TIMER) можна встановити лише тоді, коли кондиціонер не працює.

ТАЙМЕР ВИМКНЕННЯ ТА УВІМКНЕННЯ

Наприклад, для зупинки кондиціонера через три години та запуску через чотири години.

- 1 Для вибору Delay OFF and ON Timer (таймера затримки вимкнення та увімнення) двічі натисніть кнопку **SELECT**.
 - 2 Натисніть кнопку **TIMER A**, щоб обрати час затримки для OFF Timer (таймера вимкнення).
 - 3 Натисніть кнопку **TIMER B**, щоб обрати час затримки для ON Timer (таймера увімнення).
- Цей режим таймера можна налаштувати тільки під час роботи кондиціонера.

ТАЙМЕР УВІМКНЕННЯ ТА ВИМКНЕННЯ

Наприклад, для запуску кондиціонера через сім годин та зупинки через десять годин.

- 1 Для вибору Delay ON and OFF Timer (таймера затримки увімнення та вимкнення) двічі натисніть кнопку **SELECT**.
- 2 Натисніть кнопку **TIMER A**, щоб обрати час затримки для ON Timer (таймера увімнення).
- 3 Натисніть кнопку **TIMER B**, щоб обрати час затримки для OFF Timer (таймера вимкнення).

- Цей режим таймера можна налаштувати, тільки коли кондиціонер не працює.

ДЛЯ ПІДТВЕРДЖЕННЯ ПАРАМЕТРІВ ТАЙМЕРА

Один раз натисніть кнопку **SET/CANCEL** для активації роботи таймера, яка розпочнеться при досягненні заданого часу.

ДЛЯ СКАСУВАННЯ ПАРАМЕТРІВ ТАЙМЕРА

Натисніть кнопку **SET/CANCEL** знову для скасування роботи таймера.

- Індикатор часу внутрішнього блока ввімкнеться під час роботи таймера.
- При встановленому таймері УВІМКНЕННЯ кондиціонер може увімкнутися раніше встановленого часу, щоб вчасно досягти необхідної температури.
- Якщо ви натиснете функціональну кнопку **OFF/ON** під час налаштування таймера, налаштування таймера буде скасовано.
- Якщо робота таймера скасовується вручну або внаслідок збою у живленні, то можна відновити параметри таймера, повторивши наведені вище дії (коли відновиться живлення).

ВНУТРІШНІЙ БЛОК



ОБЕРЕЖНО

- **Перед чищенням вимкніть електроживлення.**
- **Не торкайтеся алюмінієвої пластини, гострі деталі можуть призвести до поранення.**

ІНСТРУКЦІЯ ПО ОЧИЩЕННЮ

- Не використовуйте бензол, розчинники та порошки для чищення.
- Користуйтеся тільки милом (\approx рН7) або нейтральними побутовими мийними засобами.
- Температура води не повинна перевищувати 40°C.

ПОРАДА

- Для оптимальної роботи кондиціонера необхідно регулярно проводити очищення та технічне обслуговування. Звертайтеся до уповноваженого дилера.

ПРИМІТКА

- При використанні хімічної тканини для витирання кондиціонера додержуйтеся інструкції до тканини.

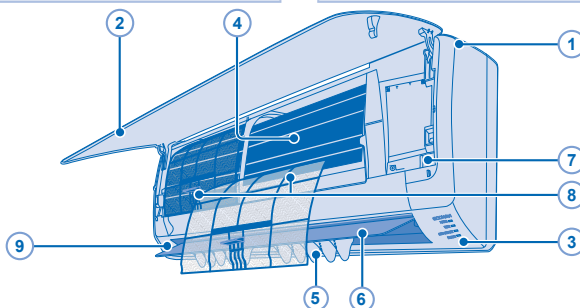

1 ВНУТРІШНІЙ БЛОК

- Легко протирайте блок м'якою сухою тканиною.

2 ПЕРЕДНЯ ПАНЕЛЬ

Зніміть передню панель

- Підніміть і потягніть передню панель на себе та вийміть її.
- Злегка промийте і висушіть її.

Закрийте передню панель



- Натисніть на обидва кінці передньої панелі, щоб надійно її закрити.

3 ПРИЙМАЧ

4 АЛЮМІНІЄВА ПЛАСТИНА

5 ЗАСЛІНКИ ГОРИЗОНТАЛЬНОГО НАПРЯМКУ ПОТОКУ ПОВІТРЯ

- Регулюються вручну.



УВАГА

Будьте обережні і не вставляйте пальці в кондиціонер, щоб запобігти травми від вентилятора з поперечним потоком.



6 ЗАСЛІНКИ ВЕРТИКАЛЬНОГО НАПРЯМКУ ПОТОКУ ПОВІТРЯ

- Не регулюйте вручну.

7 КНОПКА АВТО ВМК//ВИМК

- Використовуйте, якщо пульт ДК відсутній або несправний.

Дія	Режим роботи
Натиснути один раз.	Авто
Натиснути та тримати до того, як почуєте один звуковий сигнал, потім відпустити.	Охолодження
Натисніть та утримуйте, доки почуєте подвійний звуковий сигнал, потім відпустіть.	Нагрівання

- Для вимкнення натисніть ще раз кнопку АВТО ВМК//ВИМК.

8 ПОВІТРЯНІ ФІЛЬТРИ

- Регулярно виконуйте очистку фільтрів.
- Легко промийте/сполосніть фільтри водою, не допускаючи пошкодження поверхні фільтра.
- Повністю осушіть фільтри у тіні, не допускаючи потрапляння під дію полум'я або прямого сонячного світла.
- Міняйте будь-який пошкоджений фільтр.

9 ДАТЧИК ЛЮДСЬКОЇ АКТИВНОСТІ

- Не вдаряйте, не тисніть на сенсор із надмірною силою і не натискайте на нього гострим предметом. Це може призвести до пошкодження чи несправностей.
- Не ставте великі предмети поблизу датчика і тримайте обігрівачі та зволожувачі поза діапазоном дії датчика. Недотримання цієї вимоги може призвести до несправності датчика.

УСУНЕННЯ НЕСПРАВНОСТЕЙ

Наведені далі симптоми не свідчать про несправність.

СИМПТОМ	ПРИЧИНА
Із внутрішнього блоку виходить туман.	► Конденсація внаслідок роботи в режимі охолодження.
Робота супроводжується звуком, що нагадує шум води.	► Поток холодоагенту в системі.
У приміщенні відчувається специфічний запах.	► Причиною цього може бути запах вогкості, джерелом якого можуть бути стіни, килими, меблі або одяг, що знаходяться у приміщенні.
У режимі автоматичного регулювання швидкості обертання вентилятор внутрішнього блоку час від часу зупиняється.	► Це допомагає усунути запах під час роботи кондиціонера.
Кондиціонер не починає роботу протягом кількох хвилин після перезапуску.	► Це запобігає пошкодженню компресора агрегату.
Із зовнішнього блоку виходить вода/пара.	► На поверхні труб відбувається конденсація або випаровування.
Тріск під час роботи.	► Зміни температури спричиняють розширення/стискання кондиціонера.
Прилад запрацює автоматично, коли відновиться подача електроенергії після раптового припинення її подачі.	► Це функція Auto Restart (Автоперезапуск) блока. При відновленні живлення робота поновиться автоматично в попередньому режимі роботи і з попереднім напрямком повітряного потоку, якщо її не буде зупинено з пульта дистанційного керування.
У режимі роботи індикатор ввімкнення блимає, а вентилятор внутрішнього блоку не працює.	► Блок знаходиться у режимі розмороження, і тала вода зливається через зовнішній блок.
У режимі обігріву вентилятор внутрішнього блоку час від часу зупиняється.	► Це допомагає уникнути небажаного охолодження.

Перед тим, як звертатися до фахівця, перевірте такє.

СИМПТОМ	ПЕРЕВІРКА
Функція обігріву/охолодження не працює належним чином.	► Установіть відповідну температуру. ► Закрийте всі двері та вікна. ► Очистіть або замініть фільтри. ► Заберіть перешкоди поблизу отворів для входу і виходу повітря.
Шум під час роботи.	► Перевірте, чи кондиціонер не змонтовано на похилій поверхні. ► Правильно закрийте передню панель.
Пульт ДК не працює. (Дисплей тьмянний чи сигнал передачі слабкий.)	► Правильно установіть батарейки. ► Замініть старі батарейки.
Блок не працює.	► Перевірте чи не спрацював автоматичний вимикач. ► Перевірте чи не встановлено таймери.
Кондиціонер не отримує сигналу від пульта ДК.	► Переконайтеся, що на шляху приймача немає перешкод. ► Деякі люмінесцентні лампи можуть створювати перешкоди передачі сигналу. Звертайтеся до уповноваженого дилера.

Блок зупиняється й індикатор таймера блимає.

Для отримання коду помилки скористайтесь пультом дистанційного керування.

1 Натисніть на п'ять секунд.

2 Натисніть до появи звукового сигналу, потім запишіть код помилки.

3 Для виходу із перевірки натисніть на п'ять секунд.

4 Вимкніть блок і повідомте код помилки уповноваженому дилерові.

ІНФОРМАЦІЯ

Інформація для користувачів щодо збирання та утилізації старого обладнання та використаних батарейок



Ці символи на виробі, пакуванні та/або документації, яка додається, означають, що використані електричні та електронні вироби і батареї не слід викидати разом із загальними побутовими відходами. Для належного поводження, відновлення і повторної переробки старих виробів і використаних батарей здайте їх у відповідні пункти прийому згідно із законодавством держави і Директивами 2002/96/EC і 2006/66/EC.

Утилізуючи ці вироби і батареї належним чином, Ви допоможете зберегти цінні ресурси і запобігти можливому негативному впливові на здоров'я людей і навколишнє середовище, що може мати місце в разі неналежного поводження з такими відходами.

Детальнішу інформацію щодо збору і повторної переробки старих виробів і батарей можна отримати у місцевому муніципалітеті, у службах утилізації відходів чи у пунктах продажу, де Ви придбали ці вироби.

За неправильну утилізацію таких відходів можуть бути передбачені штрафи, відповідно до законодавства держави.



Для ділових користувачів у ЄС

Для отримання подальшої інформації щодо утилізації електричного та електронного обладнання звертайтеся до місцевого торгового представника або постачальника.

[Інформація щодо утилізації в інших країнах за межами ЄС]

Ці символи дійсні лише в ЄС. Щоб дізнатися як правильно утилізувати такі вироби, звертайтеся до місцевих органів влади або торгового представника.

Примітка щодо символу батареї (подвійний символ внизу для прикладу):

Цей символ може використовуватись у поєднанні зі символом хімічного продукту. У такому разі виріб відповідає вимогам Директив щодо використання хімічних продуктів.



Pb

встановлений виробником термін служби (придатності) цього виробу дорівнює 7 рокам з дати виготовлення за умови, що виріб використовується у суворій відповідності до дійсної інструкції з експлуатації та технічних стандартів, що застосовуються до цього виробу.

ОГЛЯД ПЕРЕД ПОЧАТКОМ СЕЗОНУ ПІСЛЯ ТРИВАЛОГО ПЕРІОДУ БЕЗ ЕКСПЛУАТАЦІЇ

- Переверте чи не час міняти батарейки пульта дистанційного управління.
- Переверте чи ніщо не перекриває який-небудь із отворів для входу й виходу повітря.
- Кнопкою АВТОМАТИЧНЕ ВИМКНЕННЯ/УВИМКНЕННЯ (AUTO OFF/ON) виберіть режим охолодження. Якщо кондиціонер працює нормально, через 15 хвилин після початку роботи різниця температур повітря на вході та виході повітря внутрішнього блоку повинна становити: Охолодження: $\geq 8^{\circ}\text{C}$ Обігрів: $\geq 14^{\circ}\text{C}$

ВИВЕДЕННЯ З ЕКСПЛУАТАЦІЇ НА ТРИВАЛИЙ ПЕРІОД

- Увімкніть кондиціонер в режимі обігріву на 2-3 години для того, щоб ретельно видалити вологу із внутрішніх частин і запобігти розростанню плісняви.
- Вимкніть електроживлення.
- Вийміть батарейки з пульта дистанційного управління.

ВИПАДКИ, ЩО ПОТРЕБУЮТЬ КВАЛІФІКОВАНОГО РЕМОНТУ

ВИМКНІТЬ ЕЛЕКТРОЖИВЛЕННЯ і зверніться до уповноваженого дилера в таких випадках:

- Незвичайний шум під час роботи.
- Усередину пульта дистанційного управління потрапила вода або сторонні частки.
- Із внутрішнього блоку витікає вода.
- Часто спрацьовує автоматичний вимикач.
- Шнур живлення є теплішим, ніж звичайно.
- Невірно функціонують кнопки та перемикачі.
- Індикатор таймера мигає і прилад не працює.

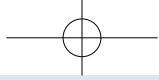

MEMO

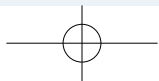
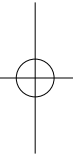
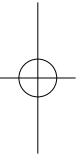



Декларація Декларація про Відповідність
Вимогам Технічного Регламенту Обмеження Використання деяких Небезпечних Речовин в електричному та
електронному обладнанні

(затвердженого Постановою №1057 Кабінету Міністрів України)

Виріб відповідає вимогам Технічного Регламенту Обмеження Використання деяких Небезпечних Речовин в електричному та електронному обладнанні (ТР ОВНР).

Вміст небезпечних речовин у випадках, не обумовлених в Додатку №2 ТР ОВНР:

1. свинець (Pb) – не перевищує 0,1wt % ваги речовини або в концентрації до 1000 частин на мільйон;
2. кадмій (Cd) – не перевищує 0,01wt % ваги речовини або в концентрації до 100 частин на мільйон;
3. ртуть (Hg) – не перевищує 0,1wt % ваги речовини або в концентрації до 1000 частин на мільйон;
4. шестивалентний хром (Cr⁶⁺) – не перевищує 0,1wt % ваги речовини або в концентрації до 1000 частин на мільйон;
5. полібромбіфеноли (ПВВ) – не перевищує 0,1% ваги речовини або в концентрації до 1000 частин на мільйон;
6. полібромдефенілові ефіри (PBDE) – не перевищує 0,1wt % ваги речовини або в концентрації до 1000 частин на мільйон.

Інформаційний центр Panasonic

Міжнародні дзвінки та дзвінки з Києва: +380-44-490-38-98

Безкоштовні дзвінки зі стаціонарних телефонів в межах України : 0-800-309-880

Панасонік Корпорейшн

Website: <http://panasonic.net/>

Надруковано у Китаї



Panasonic®

Пайдалану нұсқаулары Кондиционер

Ішкі құрылғы

CS-LE9NKD

CS-LE12NKD

Сыртқы құрылғы

CU-LE9NKD

CU-LE12NKD

Панасоник Эплайэнсиз Эйр-Кондишнинг (Гуангжоу)
Ко., Лтд.
Жонгкун, Паню Дистрикт, Гуангжоу Сити Гуангдонг Провинс,
511495, Қытай

© Panasonic Appliances Air-Conditioning
(Guangzhou) Co., Ltd. 2012. Рұқсатсыз
көшіру және тарату заң бұзушылық болып
табылады.

САҚТЫҚ ШАРАЛАРЫ

Жеке басыңыздың, басқалардың жарақатын немесе мүлік тің зақымдалуын болдырмау үшін мына талаптарды орындаңыз.

Төмендегі нұсқаулардың орындалмағанына байланысты дұрыс пайдаланбау салдарынан төменде жіктелген жарақат немесе зақым пайда болуы мүмкін:



АЛДЫН-АЛА ЕСКЕРТУ

Бұл белгі өлім немесе ауыр жарақат қаупін ескертеді.



НАЗАР АУДАРЫҢЫЗ

Бұл белгі мүліктің бүлінуі немесе зақымдалу қаупін ескертеді.

Орындалуы керек нұсқаулар мына нышандармен жіктеледі:



Бұл нышан **ТЫЙЫМ САЛЫНҒАН** әрекетті білдіреді.



Бұл нышандар **МІНДЕТТІ** әрекеттерді білдіреді.

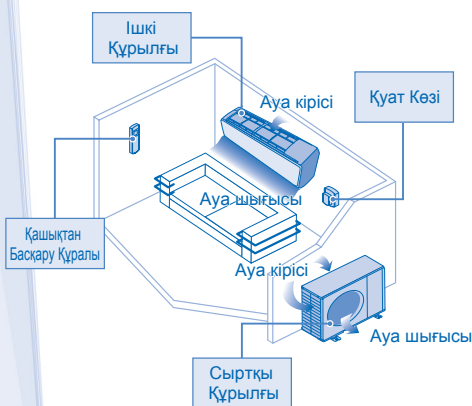

ЕСКЕРТУ

ІШКІ ҚҰРЫЛҒЫ ЖӘНЕ СЫРТҚЫ ҚҰРЫЛҒЫ



Қауіпсіздік үшін жауапты тұлға құрылғыны пайдалануға қатысты басшылық немесе нұсқау бермесе, бұл құрылғы тән, сезім немесе ойлау мүмкіндіктері шектеулі немесе тәжірибесі және біліктілігі жоқ адамдардың (оның ішінде балалардың) пайдалануына арналмаған. Балалардың құрылғымен ойнамауы үшін оларды қадағалау қажет.

Ішкі бөліктерін тазалау, құрылғыны жөндеу, орнату, алып тастау және қайта орнату үшін рұқсатты өкілге немесе маманға хабарласыңыз. Дұрыс орнатпау және пайдаланбау жылыстауға, электр тоғына соғылуға немесе өртке әкеледі.

Авторландырылған дилерге немесе қолдану жөніндегі маманға көрсетілген хладагент түрін растаңыз. Көрсетілген хладагенттің басқа түрін қолдану бұйымның бүлінуіне, жарылысқа, жарақаттануға және т.б. әкеп соқтыруы мүмкін.



Құрылғыны жарылу немесе өрт тұтану қаупі бар ортада орнатпаңыз. Әйтпесе өрт орын алуы мүмкін.

Кондиционердің ішкі немесе сыртқы құрылғысына, айналатын бөліктеріне саусағыңызды немесе басқа заттарды кіргізбеңіз.



Найзағай ойнаған кезде сыртқы құрылғыға қолыңызды тигізбеңіз, электр тоғына соғылу қаупі бар.

Шамадан көп салқындатуды болдырмау үшін ұзақ уақыт бойы суық ауада тұрмаңыз.

Құрылғыға отырмаңыз не үстінен баспаңыз, әйтпесе құлап қалуыңыз мүмкін.



ҚАШЫҚТАН БАСҚАРУ ҚҰРАЛЫ



Сәбилер мен кішкентай балаларды қашықтан басқару құралымен ойнатпаңыз, себебі батареяларын кездейсоқ жұтып қоюы мүмкін.

ҚҰАТ КӨЗІ



Шамадан көп қызу мен өртті болдырмау үшін өзгертілген сымды, біріккен сымды, ұзартқышты немесе техникалық талаптарға сай емес сымды пайдаланбаңыз.



Шамадан көп қызып кетуді, өртті немесе электр тоғына соғылуды болдырмау үшін:

- Бір розетканы басқа жабдықпен ортақ пайдаланбаңыз.
- Құрылғыны ылғал қолдарыңызбен пайдаланбаңыз.
- Қуат сымын майыстырмаңыз
- Құрылғыны тоқ ашасын кіргізу не айыру арқылы қосып-өшірмеңіз.

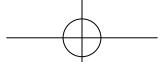

АЛДЫН-АЛА ЕСКЕРТУ

ҚУАТ КӨЗІ



Егер қуат сымы зақымдалса, қауіпті болдырмау үшін оны өндіруші, қызмет көрсеті өкілі немесе білікті тұлғалар ауыстыруы керек.

Электр тоғына соғылуды немесе өртті болдырмау үшін, құрылғы жерге жылыстаудан автоматты түрде қорғайтын ажыратқышпен (ELCB) немесе қалдық тоқты бақылау құрылғысымен (RCD) бірге орнатылған жөн.

Шамадан көп қызып кетуді, өртті немесе электр тоғына соғылуды болдырмау үшін:

- Тоқ ашасын розеткаға дұрыс кіргізіңіз.
- Тоқ ашасындағы тозанды құрғақ шүберекпен жиі сүртіп тұру қажет.

Егер жұмыста ауытқу/бұзылу орын алса, бұйымды қолданбаңыз және тоқ сымжелісін ажыратыңыз немесе қуатты айырып қосқыш пен ажыратқышты сөндіріңіз.

(Түтін/өрт/электр тоғына соғылу қаупі)

Қалыптан тыс жағдай/ақаулық мысалдары

- ELCB жиі тоқтап қалады.
 - Бір нәрсе жанып жатқан иіс сезіледі.
 - Құрылғының қалыптан тыс шуы немесе тербелісі байқалады.
 - Сыртқы құрылғыдан су жылыстайды.
 - Электр сымы немесе ашасы шамадан көп қызып кетеді.
 - Желдеткіш жылдамдығын реттеу мүмкін емес.
 - Құрылғы іске қосылғанмен, дереу тоқтап қалады.
 - Желдеткіш тоқтатылғанымен, жұмыс істей береді.
- Қызмет көрсету/жөндеу үшін дереу жергілікті дилерге хабарласыңыз.

Электр тоғына соғылуды ажыратқыштарын ауыстыруды немесе орнатуды авторланған/білікті қызметкер ғана жүзеге асыра алады. Тоқ желісіндегі сымдар мынадай таңбалауға сәйкес түстерге боялған:



Сымдардың түсі белгілі бір елдің сымдарға қойылатын стандартына байланысты өзгертілуі мүмкін.



Электр тартылуды немесе өртті болдырмау үшін осы жабдықты жерге тұйықтау керек.



Электр тоғына соғылуды болдырмау үшін құрылғыны мына жағдайларда тоқтан ажыратып тастаңыз:



- Тазалау немесе қызмет көрсету алдында.
- Ұзақ пайдаланбау.
- Найзағайдың қалыптан тыс күшеюі.



НАЗАР АУДАРЫҢЫЗ

ІШКІ ҚҰРЫЛҒЫ ЖӘНЕ СЫРТҚЫ ҚҰРЫЛҒЫ



Зақым немесе тот басуды болдырмау үшін, ішкі құрылғыны сумен, жанармаймен, еріткіш немесе тазалағыш ұнтақпен жұмаңыз.

Дәлдік жабдығын, азық-түлікті, жануарларды, өсімдіктерді, суреттерді немесе басқа заттарды сақтау үшін пайдаланбаңыз. Бұл сапаны төмендетуге әкелуі мүмкін.

Оттың таралуына жол бермеу үшін ауаны шығаруда тесігінің алдындағы тез тұтанатын жабдықты қолданбаңыз.

Жарақатты болдырмау үшін өсімдіктерді немесе үй жануарларын ауа айналымына жақын ұстамаңыз.

Өткір алюминий қырына тимеңіз, өткір бөліктер жарақатқа әкелуі мүмкін.



Еденге жылтыратқыш лак төсеген кезде ішкі құрылғыны қоспаңыз. Лак төсегеннен кейін құрылғыны қоспас бұрын бөлмені толық желдетіп алыңыз.

Құрылғыға зақым келтірмеу үшін құрылғыны майлы және түтінді аумаққа орнатпаңыз.

Жарақаттың алдын алу үшін құрылғыны тазалау мақсатында бөлшектемеңіз.

Жарақаттың алдын алу үшін құрылғыны тазалаған кезде тұрақсыз орындыққа тұрмаңыз.

Құрылғыға гүлсауытты немесе су ыдысын қоймаңыз. Құрылғыға су кіріп, оқшаулауды төмендету мүмкін. Бұл электр тоғына соғылуға әкелуі мүмкін.

Салқындату режимі кезінде есікті немесе терезені ұзақ уақыт ашып қоймаңыз.



Су жылыстауын болдырмау үшін, дренаж түтіктерінің дұрыс жалғанғанын тексеріңіз және дренаж шығыстарын ағын су науаларынан, ыдыстардан алшақ ұстап, суға батып кетпеуін қадағалаңыз.

Ұзақ уақыт қолданған немесе тез тұтанатын жабдықпен бірге қолданған соң, бөлмені әлсін-әлсін желдетіп отырыңыз.

Ұзақ уақыт қолданған соң құрылғының құлап кетпеуі үшін қондыру жақтауы зақымданбағанын тексеріп алыңыз.

ҚАШЫҚТАН БАСҚАРУ ҚҰРАЛЫ



Никель-кадмий (Ni-Cd) батареяларды пайдаланбаңыз. Бұл қашықтан басқару құралын зақымдауы мүмкін.



Қашықтан басқару құралының ақаулығын немесе зақымын болдырмау үшін:

- Егер құрылғы ұзақ уақыт бойы пайдаланылмайтын болса, батареяларды алып тастаңыз.
- Бір типті батареяларды өрістерін дұрыс келтіріп салу керек.

ҚУАТ КӨЗІ



Электр тоғына соғылуды болдырмау үшін штепсельді ажырату үшін сымды тартпаңыз.

ҚАШЫҚТАН БАСҚАРУ ҚҰРАЛЫ



Ең ұзақ қашықтық: 8 м

КӨРСЕТКІШ	
POWER	(Жасыл)
TIMER	(Қызғылт сары)
AUTO COMFORT	(Жасыл)
ECONAVI	(Жасыл)

Қашықтан басқару құралының түймешігін басыңыз

1 ҚҰРЫЛҒЫНЫ ҚОСУ НЕМЕСЕ ӨШІРУ



- Қашықтан басқару құралының экранындағы құрылғының қате іске қосылуын/тоқтатылуын болдырмау үшін OFF (өшірулі) индикаторын ескеріңіз.

2 ТЕМПЕРАТУРАНЫ ОРНАТУ ҮШІН

- Таңдау ауқымы : 16°C ~ 30°C.
- Құрылғыны кеңес етілген температурада пайдалану қуатты үнемдеуі мүмкін.
ЖЫЛЫТУ күйі : 20°C ~ 24°C.
САЛҚЫНДАТУ күйі : 26°C ~ 28°C.
ҚҰРҒАТУ күйі : 1°C ~ 2°C. бөлме температурасынан төмен.

3 ЖҰМЫС КҮЙІН ТАҢДАУ ҮШІН

АВТО КҮЙ - Ыңғайлығыңыз үшін

- Жұмыс режимін таңдаған кезде тоқ индикаторы жыпылықтайды.
- Құрылғы бөлме ағыны температурасына және алыстан бақыланатын температураға сәйкес жұмыс режимін таңдайды.

ЖЫЛЫТУ КҮЙІ - Жылы ауаны сезіну үшін

- Жылы ауа беру режимінде жылыту процесі біраз уақыт алуы мүмкін. Алдын ала жылыту кезінде ҚҰАТ КӨЗІ индикаторы жыпылықтайды.

САЛҚЫНДАТУ КҮЙІ - Салқын ауаны сезіну үшін

- Салқындату күйі барысында тоқты тұтынуды азайту мақсатында, күн сәулесі мен сыртқы жылуды кіргізбеу үшін перделерді пайдаланыңыз.

ҚҰРҒАТУ КҮЙІ - Бөлмедегі ығалдық деңгейін азайту үшін

- Құрылғыны жайлы салқындықта пайдалану үшін желдеткіш төменгі жылдамдықта жұмыс істейді.

4 ЖЕЛДЕТКІШ ЖЫЛДАМДЫҒЫН ТАҢДАУ (6 ВАРИАНТ)



- АВТО күй үшін сыртқы желдеткіш жылдамдығы жұмыс күйіне қарай автоматты түрде лайықталады.

ТЫНЫШ: ТЫНЫШТЫҚТА РАХАТТАНУ ҮШІН

- 34 • Бұл күйіне келтіру ауа ағыны шуылын азайтып, тыныш ортадағы жай-күйді қамтамасыз етеді.

5 АУА АҒЫНЫНЫҢ ТІГІНЕН БАҒЫТТАЛУЫН РЕТТЕУ (5 ВАРИАНТ)



- Бөлмені желдетіп отырады.
- Егер құрылғы САЛҚЫН ауа берілу режимінде автоматты қосылу күйіне келтірілсе, жапқыш автоматты түрде көтеріледі/төмен түседі.
- ЖЫЛУ күйінде "АВТО" параметрі орнатылған болса, көлбеу жапқыш алдын ала анықталған орында болады.

6 ҚАЖЕТТІ ТЕМПЕРАТУРАҒА ТЕЗ ҚОЛ ЖЕТКІЗУ ҮШІН

- Бұл күйіне келтіру қалаған температураға қол жеткізуге мүмкіндік береді.

7 АДАМНЫҢ БОЛУЫН ЖӘНЕ БЕЛСЕНДІЛІКТІ ЖАЙЫЛЫҚҚА БАҚЫЛАУ

AUTO COMFORT – жайлылықты барынша көбейту үшін

- AUTO COMFORT кнопкасын басыңыз, ішкі құралдағы AUTO COMFORT индикаторы жанып, қашықтан басқару пультінің дисплейінде ECONAVI индикаторы жанады.

8 АДАМНЫҢ БОЛУЫН ЖӘНЕ БЕЛСЕНДІЛІКТІ ЭНЕРГИЯНЫ ҮНЕМДЕУДІ БАҚЫЛАУ

ECONAVI – электр энергиясын үнемдеуді оңтайландыру үшін

- ECONAVI кнопкасын басыңыз, ішкі құралдағы ECONAVI индикаторы жанып, қашықтан басқару пультінің дисплейінде ECONAVI индикаторы жанады.

ЕСКЕРТУ: POWERFUL, AUTO COMFORT, ECONAVI Бір уақытта іске қосыла алмайды.

9 ҚАШЫҚТАН БАСҚАРУ ҚҰРАЛЫНЫҢ ӨДЕПКІ ПАРАМЕТРІН ҚАЛПЫНА КЕЛТІРУ ҮШІН БАСЫҢИЗ.

10 ҚАЛЫПТЫ ЖҰМЫС КЕЗІНДЕ ҚОЛДАНБАҢИЗ

Қашықтан басқару құралының экраны

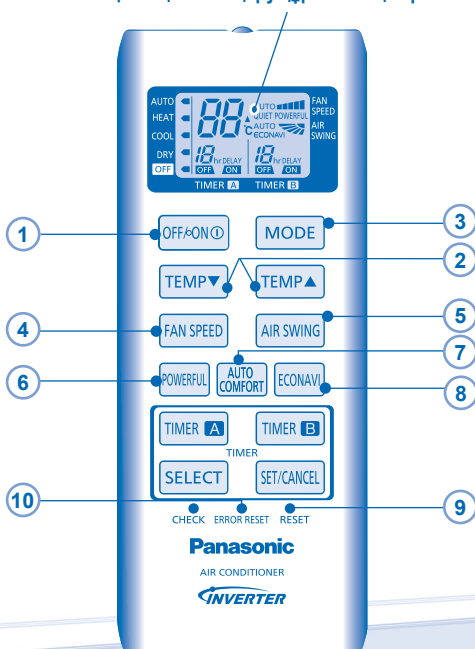



ТАЙМЕРДІ ОРНАТУ (12-САҒАТТЫҚ ТАЙМЕРДІ КҮЙІНЕ КЕЛТІРУ)

- Алдын ала белгіленген уақытта құрылғыны ҚОСУ немесе СӨНДІРУ.

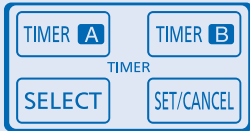

АЖЫРАТУДЫ НЕМЕСЕ ҚОСУДЫ КЕЙІНГЕ ҚАЛДЫРУ ТАЙМЕРІ

Мысалы, ауа баптағышты 3 сағаттан кейін сөндіру немесе 4 сағаттан кейін іске қосу үшін.

- 1 Ажыратуды немесе қосуды кейінге қалдыру таймерін таңдау үшін, **SELECT** батырмасын екі рет басыңыз.

- 2 Кідіріс ұзақтылығын таңдау үшін, **TIMER A** түймесін басыңыз.

- СИГНАЛДЫ СӨНДІРУ ТАЙМЕРІ кондиционер пайдалану режимінде тұрса ғана іске қосылады.

СИГНАЛДЫ ҚОСУ АРҚЫЛЫ УАҚЫТ БОЙЫНША КІДІРІС РЕЛЕСІ

Мысалы, кондиционерді 2 сағаттан кейін қосу үшін

- 1 Сигналды қосу арқылы уақыт бойынша кідірісті таңдау үшін, **SELECT** түймесін бір рет басыңыз.

- 2 Кідіріс ұзақтылығын таңдау үшін, **TIMER A** түймесін басыңыз.

- СИГНАЛДЫ ҚОСУ ТАЙМЕРІ кондиционер пайдалану режимінде тұрмаса ғана іске қосылады.

АЖЫРАТУДЫ НЕМЕСЕ ҚОСУДЫ КЕЙІНГЕ ҚАЛДЫРУ ТАЙМЕРІ

Мысалы, ауа баптағышты 3 сағаттан кейін сөндіру немесе 4 сағаттан кейін іске қосу үшін.

- 1 Ажыратуды немесе қосуды кейінге қалдыру таймерін таңдау үшін, **SELECT** батырмасын екі рет басыңыз.

- 2 Ажырату таймерін екі сағат кейінге қалдыруды таңдау үшін **TIMER A** батырмасын басыңыз.

- 3 Қосу таймерін бір сағатқа кейінге қалдыруды таңдау үшін **TIMER B** батырмасын басыңыз.

- Таймердің бұл режимін ауа баптағыш жұмыс істеп тұрғанда ғана қосуға болады.

ҚОСУ ЖӘНЕ АЖЫРАТУДЫ КЕЙІНГЕ ҚАЛДЫРУ ТАЙМЕРІ

Мысалы, ауа баптағышты 7 сағаттан кейін іске қосу және 10 сағаттан кейін сөндіру үшін.

- 1 Қосу мен ажыратуды кейінге қалдыру таймерін таңдау үшін **SELECT** батырмасын екі рет басыңыз.

- 2 Қосу таймерін бір сағатқа кейінге қалдыруды таңдау үшін **TIMER A** батырмасын басыңыз.

- 3 Ажырату таймерін бір сағатқа кейінге қалдыруды таңдау үшін **TIMER B** батырмасын басыңыз.

- Таймердің бұл режимін ауа баптағыш жұмыс істеп тұрғанда ғана қосуға болады.

ТАЙМЕРДІ КҮЙІНЕ КЕЛТІРУДІ РАСТАУ ҮШІН

Белгіленген уақытқа жеткен кезде іске қосылатын таймер жұмысын белсендіру үшін **SET/CANCEL** батырмасын бір рет басыңыз.

ТАЙМЕРДІ КҮЙГЕ КЕЛТІРУДІ ТОҚТАТУ

Таймер жұмысын тоқтату үшін **SET/CANCEL** тағы да басыңыз.

- Үй-жайдың ішінде жұмыс істеп тұрған құрылғы таймерінің индикаторы таймер жұмыс істегенде жанып тұрады.
- Таймер ҚОСУЛЫ тұрса, құрылғы қажетті температураға дер кезінде қол жеткізу мақсатында белгіленген уақытынан бұрын қосылуы мүмкін.
- Таймерді күйіне келтіру кезінде **OFF/ON** жұмыс түймесін бассаныз, таймерді күйіне келтіру тоқтатылады.
- Егер таймер қолмен сөндірілсе немесе электр энергиясының ақауынан сөніп қалса, сіз жоғарыда аталған қадамдарды қайталап, таймерді қайта қоса аласыз (тоқ берілген соң).

ІШКІ ҚҰРЫЛҒЫ



НАЗАР АУДАРЫҢЫЗ

- Тазалау алдында қуат көзінен ажыратып, розеткадан суырыңыз.
- Алюминий қырына тименіз, өткір бөліктер жарақатқа әкелуі мүмкін.

ТАЗАЛАУ НҰСҚАУЛЫҒЫ

- Бензин, еріткіш немесе тазалағыш ұнтақты пайдаланбаңыз.
- Тек (≈ pH7) сабынын немесе бейтарап тұрмыстық жуғыш құралды пайдаланыңыз.
- 40°C асатын ыстық суда пайдаланбаңыз.

КЕҢЕС

- Құрылғының оңтайлы өнімділігін қамтамасыз ету үшін, тазалауды жиі жүргізу керек. Рұқсатты өкілге хабарласыңыз.

ЕСКЕРТУ

- Құрылғыны тазалауға арналған химиялық құрал қосылған матаны қолданған жағдайда, келесі нұсқаулықтарды орындау қажет.

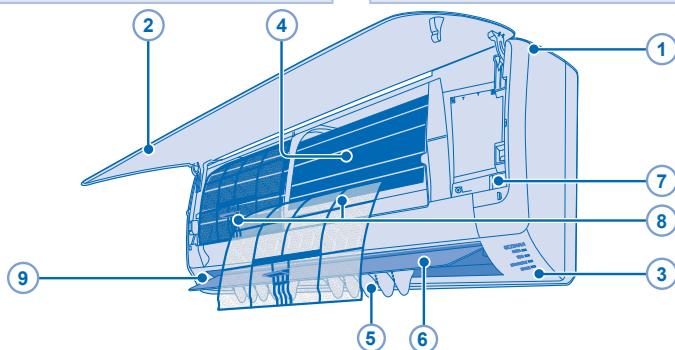

1 ІШКІ ҚҰРЫЛҒЫ

- Құрылғыны жұмсақ, құрғақ шүберекпен сүртіңіз.

2 АЛДЫҢҒЫ ТАҚТА

Алдыңғы тақтаны алып тастау

- Алдыңғы тақтаны алып тастау үшін көтеріп, тартыңыз.
- Шайып, құрғатыңыз.

Алдыңғы тақтаны жабу



- Алдыңғы тақтаны қауіпсіз жабу үшін екі шетін төмен басыңыз.

3 ҚАШЫҚТАН БАСҚАРУ ҚҰРАЛЫНЫҢ ҚАБЫЛДАҒЫШЫ

4 АЛЮМИНИЙ ҚЫРЫ

5 КӨЛБЕУ АУА АЙНАЛЫМЫНЫҢ ЖАПҚЫШЫ

- Қолмен реттеу.



НАЗАР АУДАРЫҢЫЗ



Абай болыңыз, көлденең-ағысты желдеткіштен жарақаттанып қалмау мақсатында саусағыңызды құрылғының тесігіне салмаңыз.

6 ТІК АУА АЙНАЛЫМЫНЫҢ ЖАПҚЫШЫ

- Қолыңызбен лайықтамаңыз.

7 АВТО КҮЙІН ӨШІРУ/ҚОСУ ТҮЙМЕШІГІ

- Қашықтан басқару құралы дұрыс істемей тұрған кезде немесе ақаулық орын алған кезде пайдаланыңыз.

Әрекет	Күй
Бір рет басыңыз.	Автом.
1 сигнал естілгенше басып, ұстап тұрып, босатыңыз.	Салқындату
Екі рет дыбыстық белгі естілгенше басып, ұстап тұрыңыз, одан кейін босатыңыз.	Жылыту

• Құрылғыны сөндіру үшін, АВТОМ. СӨНДІРУ/ҚОСУ түймесін қайтадан қосыңыз.

8 АУА СҮЗГІЛЕРІ

- Сүзгілерді жиі тазалап тұрыңыз.
- Сүзгі бетінің зақымын болдырмау үшін сүзгілерді жуып/шайып тұрыңыз.
- Сүзгілерді көлеңкеде, өрт немесе тік күн сәулесінен алшақ жерде құрғатыңыз.
- Зақымдалған сүзгілерді ауыстырыңыз.

9 АДАМ БЕЛСЕНДІЛІГІ ДАТЧИГІ

- Датчикті құулатпаңыз немесе қатты қыспаңыз, үшкір заттарды салмаңыз. Бұл бүліну мен бұзылуына әкел соқтыруы мүмкін.
- Ірі заттарды датчиктің жанына қоймаңыз және датчик бақылайтын жерлерден жылытқыш элементтерді немесе ылғалдандырығыштарды алып тастаңыз. Бұл датчиктің бұзылуына әкел соқтыруы мүмкін.

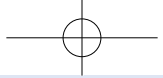

АҚАУЛЫҚТАРДЫ ЖОЮ

Мына нышандар ақаулық бар дегенді білдірмейді.

БЕЛГІ
Ішкі құрылғыдан тұман шығады.
Жұмыс істеп жатқан кезде су ағысының дыбысы шығады.
Бөлмеде оғаш иіс бар.
Ішкі желдеткіш автоматты жылдамдық параметрінде кейде тоқтап қалады.
Қайта іске қосқаннан кейін жұмыс бірнеше минут кідіреді.
Сыртқы құрылғыдан су/бу шығады.
Жұмыс істеп жатқан кезде шытырлаған дыбыс естіледі.
Қуат көзін апатты сөндіруден кейін қуат көзін беру қалпына келтірілгенде, құрылғы автоматты режимде жұмыс істейді.
Жылыту процесі кезінде қуат көзі индикаторы жыпылықтап тұрады да, ішкі желдеткіш тоқтап қалады.
Ішкі желдеткіш қыздыру әрекеті кезінде кейде тоқтап қалады.

СЕБЕБІ
• Салқындату үрдісіне байланысты суға айналу әсері.
• Құрылғы ішіндегі салқындатқыш ағыны.
• Бұл қабырғадан, кілемнен, жиһаздан немесе киімнен шығатын ылғал иіске байланысты болуы мүмкін.
• Бұл айналадағы иістерді жоюға көмектеседі.
• Кідіріс құрылғының компрессорын қорғайды.
• Түтіктерде суға айналу немесе булану орын алады.
• Температура өзгерістері құрылғының кеңеюіне/сығылуына әкеледі.
• Құрылғыда автоматты іске қосу функциясы бар. Егер операция қашықтан басқару пульті арқылы тоқтатылмаса, операция алдыңғы жұмыс режимінде және тоққа қосқан кезде ауа ағыны бағытында автоматты түрде қайта іске қосылады.
• Құрылғы еріту режимінде тұрғанда, еріген су сыртқы қондырғы блогы арқылы ағып кетеді.
• Мақсатсыз салқындату әсерін болдырмау.

KAZAKH

Қызмет көрсету тобына хабарласпас бұрын мыналарды тексеріңіз.

БЕЛГІ
Жылыту/салқындату әрекеті дұрыс істемейді.
Жұмыс істеп жатқан кезде шу көп.
Қашықтан басқару құралы істемейді. (Экран көмескі немесе беру сигналы әлсіз).
Құрылғы істемейді.
Құрылғы қашықтан басқару құралынан сигнал алмайды.

ТЕКСЕРУ
• Температураны дұрыс орнатыңыз.
• Барлық есіктер мен терезелерді жабыңыз.
• Сүзгілерді тазалаңыз немесе ауыстырыңыз.
• Ауа кірісі мен ауа шығысының ұяшықтарындағы кедергілерді жойыңыз.
• Құрылғының еңісте орнатылғанын тексеріңіз.
• Алдыңғы тақтаны дұрыс жабыңыз.
• Батареяларды дұрыс салыңыз.
• Әлсіз батареяларды ауыстырыңыз.
• Ажыратқыштың тоқтағанын тексеріңіз.
• Таймерлердің орнатылғанын тексеріңіз.
• Қабылдағыштың кедергілері жоқтығын тексеріңіз.
• Кейбір флюоресценттік жарықтар сигнал берішке кедергі келтіруі мүмкін. Рұқсатты өкілге хабарласыңыз.

Құрылғы тоқтап, таймер индикаторы жыпылықтайды.

Қателік кодын алу үшін қашықтан басқару пультін қолданыңыз.

-
- 5 секунд ұстап тұрыңыз.
 - Дыбыстық белгі естілгенше ұстап тұрыңыз, одан кейін қателік кодын жазып алыңыз.
 - Тексеру режимінен шығу үшін 5 секунд ұстап тұрыңыз.
 - Құралды сөндіріп, қателік кодын авторландырылған дилерге беріңіз.

Ескі жабдықты және пайдаланылған батареяларды жинау және жою жөніндегі пайдаланушы ақпараты



Өнімдер, бума және/немесе бірге жеткізілетін құжаттардағы осы нышандар пайдаланылған электр және электрондық өнімдер мен батареяларды әдеттегі тұрмыстық қалдықпен араластырмау қажеттілігін білдіреді.

Ескі өнімдер мен пайдаланылған батареяларды дұрыс қолдану, қалпына келтіру және қайта өңдеу үшін, мемлекеттік заңнама және 2002/96/ЕС пен 2006/66/ЕС директивалар талаптарына сәйкес оларды тиісті жинау орындарына жеткізіңіз.

Осы өнімдер мен батареяларды дұрыс жойып, құнды ресурстарды сақтап қалуға және қалдықты дұрыс өңдеуден туындауы мүмкін адам денсаулығы мен қоршаған ортаға тиетін келеңсіз әсерлердің алдын алуға көмектесіңіз.

Ескі өнімдер мен батареяларды жинау және қайта өңдеу туралы қосымша ақпарат үшін, жергілікті әкімшілікке, қалдықтарды жою қызметіне немесе сатып алынған сату орнына хабарласыңыз.

Мемлекеттік заңнама талаптарына сәйкес, осы қалдықтың дұрыс жойылмағаны үшін жаза көзделуі мүмкін.



Еуропа Одағындағы іскери пайдаланушылар үшін

Егер электр және электрондық жабдықты жойғыңыз келсе, қосымша ақпарат үшін өкілге немесе жеткізушіге хабарласыңыз.

[Еуропа Одағынан тыс басқа елдерде жою туралы ақпарат]

Бұл нышандар тек Еуропа Одағында жарамды. Егер осы бұйымдарды жойғыңыз келсе, жергілікті органдарға немесе өкілге хабарласып, жоюдың дұрыс әдісін біліп алыңыз.

Батарея нышанының ескертпесі (төмендегі екі нышан мысалы):

Бұл нышанды химиялық нышанмен бірге пайдалануға болады. Бұл жағдайда ол химиялық зат жөніндегі Директива талабына сәйкес келеді.



Pb

ҰЗАҚ УАҚЫТ ПАЙДАЛАНБАУДАН КЕЙІН МЕРЗІМДІ ТЕКСЕРУ

- Қашықтан басқару құралының батареяларын тексеру.
- Ауа кірісі мен ауа шығысының ұяшықтарында кедергілердің жоқтығы.
- Салқындату/жылыту әрекетін таңдау үшін АВТО ӨШІРУЛІ/ҚОСУЛЫ түймешігін пайдаланыңыз. 15 минут жұмыс істегеннен кейін ауа кірісі мен ауа шығысының ұяшықтары арасындағы мына температура айырмашылығы қалыпты жағдай: Салқындату: $\geq 8^{\circ}\text{C}$ Жылыту: $\geq 14^{\circ}\text{C}$

ҰЗАҚ ПАЙДАЛАНБАУ

- Өңез жиналуын болдырмау үшін, ішкі бөліктерде қалып қойған ылғалды алып тастау үшін балама ретінде 2~3 сағат Жылу күйін іске қосыңыз.
- Қуат көзін ажыратыңыз және розеткадан суырыңыз.
- Қашықтан басқару құралының батареяларын алып тастаңыз.

ДҰРЫС ЖҰМЫС ІСТЕМЕУ БЕЛГІЛЕРІ

ҚУАТ КӨЗІН ӨШІРІП, ҚҰРЫЛҒЫНЫ ЖЕЛІДЕН АЖЫРАТЫҢЫЗ және мына жағдайларда рұқсатты өкілге хабарласыңыз:

- Жұмыс істеп жатқан кезде қалыптан тыс шу.
- Су/бөгде заттар қашықтан басқару құралына тиген.
- Ішкі құрылғыдан су жылыстайды.
- Ажыратқыш жиі өшеді.
- Штепсель ашасы/ желі сымы әдеттегіден тыс қызып кетеді.
- Айырып-қосқыштар немесе түймешіктер дұрыс істемейді.
- Таймер индикаторы жыпылықтап тұрғанда, құрылғыны пайдалануға болмайды.

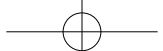

Электр және электрондық жабдықтардағы кейбір зиянды заттарды қолдануға шектеу қою туралы регламенттің техникалық талаптарына
Сәйкестік жөніндегі декларация

(Украинаның министрлер кабинетінің №1057 бекітілген қаулысы)

Бұйым электр және электрондық жабдықтардағы кейбір зиянды заттарды қолдануға шектеу қою туралы техникалық регламент талаптарына сәйкес. (ЗЗҚШ ТР)

ЗЗҚШ Т Регламенттің №2 Қосымшасында ескерілмеген жағдайлардағы зиянды заттарының құрамы:

1. қорғасын (Pb) – заттың 0,1wt % салмағынан немесе миллионнан 1000 бөлікке дейінгі шоғырлануынан аспайды;
2. кадмий (Cd) - заттың 0,01 wt % салмағынан немесе миллионнан 100 бөлікке дейінгі шоғырлануынан аспайды;
3. сынап (Hg) - заттың 0,1wt % салмағынан немесе миллионнан 1000 бөлікке дейінгі шоғырлануынан аспайды;
4. алтывалентті хром (Cr⁶⁺) - заттың 0,1wt % салмағынан немесе миллионнан 1000 бөлікке дейінгі шоғырлануынан аспайды;
5. полибромбифенол (PBB) - заттың 0,1wt % салмағынан немесе миллионнан 1000 бөлікке дейінгі шоғырлануынан аспайды;
6. полибромбифенол эфирлері (PBDE) - заттың 0,1wt % салмағынан немесе миллионнан 1000 бөлікке дейінгі шоғырлануынан аспайды;

Жұмыс мерзіміне қатысты ескерту:

Осы пайдалану нұсқаулығы мен тиісті техникалық стандарттарға сай қолданылғанда өндіруші осы өнімге өндірілгеннен бастап 7 жыл жұмыс мерзімін анықтаған.



KZ.O.02.0052

«Panasonic» кондиционерлері келесі нормативті құжаттардың талаптарын сай:

ГОСТ 26963-86, пп. 2.1, 2.7, 3.1-3.4, 3.8, 3.10, 3.17, P.4, п.8.4;
ГОСТ 27570.0-87; ГОСТ 14087-88; ГОСТ 23511-79, п.1

Уполномоченная организация:

Филиал ООО «Панасоник Рус», Казахстан, 050050, Алматы, ул. Сейфуллина, 284.
Тел.: +7 (727) 298 09 09

Уәкілетті ұйым:

ООО «Панасоник Рус» Филиалы, Қазақстан, 050050, Алматы қ., Сейфуллин көш., 284.
Тел.: +7 (727) 298 09 09









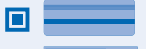

Panasonic Corporation

Website: <http://panasonic.net/>

Қытайда басып шығарылған

PRODUCT SPECIFICATION

- Indoor Unit
- Outdoor Unit









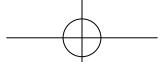

  Model		<input type="checkbox"/> CS-LE9NKD <input type="checkbox"/> CU-LE9NKD		<input type="checkbox"/> CS-LE12NKD <input type="checkbox"/> CU-LE12NKD		
		COOL	HEAT	COOL	HEAT	
		Single, 220V, 50Hz		Single, 220V, 50Hz		
 Power/Current	[kW]	0.760	0.880	1.020	1.060	
	[A]	3.70	4.30	5.00	5.20	
 Refrigerant	[kg]	R410A 0.640		R410A 0.690		
 Cooling Capacity	[kW]	2.50		3.30		
 Heating Capacity	[kW]	3.20		4.00		
 Noise Level	JIS C 9612 [<70 dB(A)]	<input type="checkbox"/>	40	40	42	42
	Conditions 1m Distance Max. cooling	<input type="checkbox"/>	47	48	48	50
 Air Circulation	[m ³ /min.]	12.0	11.5	13.3	12.6	
 Product Weight	[kg]	<input type="checkbox"/>	8.5		8.5	
		<input type="checkbox"/>	20		24	
 Dimensions (H × W × D)	[mm]	<input type="checkbox"/>	283 × 803 × 216		283 × 803 × 216	
		<input type="checkbox"/>	530 × 720 × 275		624 × 780 × 289	

Test conditions

- | Temperature (°C) | Indoor | | Outdoor | |
|------------------|--------|------|---------|------|
| | *DBT | *WBT | *DBT | *WBT |
| COOLING | 27 | 19 | 35 | 24 |
| HEATING | 20 | 12 | 7 | 6 |

- Standard piping length: 5 m (Includes Indoor Unit piping length).
- Air filters are attached.



Translations	Deutsch	Français	Greek	Italian	Nederland	Portuguese	Spanish	Bulgarian	Turkish	Arabic	Russian	Ukrainian	Kazakh	
Product Specification	Produktspezifikation	Caractéristiques du produit	Προδιαγραφές προϊόντος	prezistenze del prodotto	productiekenmerken	Especificações do produto	Especificación de producto	Спецификация на продукта	Ürün Özellikleri	مواصفات المنتج	Технические характеристики	Технічні характеристики	Өнім сипаттамасы	
 Model Indoor Unit  Outdoor Unit	Modell Innengerät Außengerät	Modèle Unité intérieure Unité extérieure	Μοντέλο Εσωτερικό συσκευή Εξωτερικό συσκευή	Modello Impianto interno Impianto esterno	Model Binneninrichting Buiteninrichting	Modelo Elemento interior Elemento exterior	Modelo Equipo interior Equipo exterior	Модел Внутрішнє устаткування Зовнішнє устаткування	Model İç Ünite Dış Ünite	طراز الوحدة الداخلية الوحدة الخارجية	Модель Внутрішній блок Зовнішній блок	Модель Внутрішній блок Зовнішній блок	Үлгі Ішкі блок Сыртқы блок	
 Power / Current	Stromversorgung	Alimentation	Παροχή ρεύματος	Corrente	Stroom	Potência	Corriente	Електрическо захранване	Güç / Akım	القوة الكهربائية	Напряжение питания	Потужність / струм	Қуат / ток	
 Refrigerant	Kühlmittel	Réfrigérant	ψυκτικό μέσο	Refrigerante	Koelmiddel	Refrigerante	Refrigerante	Охлаждаче	Sogutucu	المتانة الباردة	Охлаждающий агент	Холодагент	Салқындатығыш	
 Cooling Capacity	Kühlleistung	Capacité réfrigérante	Κρυψίοντα χωρητικότητα	Refrigerazione	Cooling Capacity	Capacidade do resfriamento	Potencia frigorífica	Охлаждающа напачка	Sogutma Kapasitesi	سعة التبريد	Мощность охлаждения	Потужність на охолодження	Салқындату мүмкіндігі	
 Heating Capacity	Heizleistung	Capacité chauffage	Καυσίοντα θερμότητα	Riscaldamento	Verwarming Capacity	Capacidade do aquecimento	Potencia calefacción	Зігрівач напачка	Isıtma Kapasitesi	سعة التدفئة	Мощность нагрева	Потужність на обігрівання	Жылыту мүмкіндігі	
 Noise Level 1 m distance 1 m distance 1 m distance Max. cooling Schallleistungspegel	Lärmpegel Schallleistung 1 m Abstand 1 m Abstand 1 m Abstand Max. Kühlung Schallleistungspegel	Niveau de bruit Schall puissance sonore Distance 1 m Distance 1 m Distance 1 m Refrigidissement max. Niveau de puissance sonore	Επίπεδο θορύβου Συνιστώμενη απόσταση 1 μέτρο Απόσταση 1 μέτρο Απόσταση 1 μέτρο Συνιστώμενη απόσταση 1 μέτρο Μax. ψύξης Βαθμολογία θορύβου	Livello di rumore Raffreddamento max. Livello rumore	Lawaalapper Schallleistung 1 m afstand 1 m afstand 1 m afstand Max. Koeling Geluidsniveau	Nível de barulho Condições Distância de 1 m Distância de 1 m Distância de 1 m Arrefecimento máx. Nível de aquecimento sonora	Nivel sonoro Condiciones 1 m de distancia 1 m de distancia 1 m de distancia Refrigeración máx. Nivel de potencia sonora	Ниво на шума Умови вимірювання 1 м відстань 1 м відстань 1 м відстань Макимале охолодження Ниво на звук	Ses seviyesi Şartlar 1m Uzaklık 1m Uzaklık 1m Uzaklık Maks. soğutma Ses seviyesi	مستوى الضوضاء الضوضاء عند المسافة 1 متر الضوضاء عند المسافة 1 متر الضوضاء عند المسافة 1 متر أقصى التبريد مستوى الضوضاء	Уровень шума Умови вимірювання 1 м відстань 1 м відстань 1 м відстань Макс. охолодження Уровень потужності звуку	Рівень шуму Умови вимірювання Відстань 1 м Відстань 1 м Відстань 1 м Макс. охолодження Рівень потужності звуку	Шум деңгээлі Шарттар 1 м аралықта 1 м аралықта 1 м аралықта Қалыпта жылыту Дыбыс деңгээлі	Шум деңгээлі Шарттар 1 м аралықта 1 м аралықта 1 м аралықта Қалыпта жылыту Дыбыс деңгээлі
 Air Circulation	Lutzirkulation	Ventilation	Κυκλοφορία αέρα	Circolazione aria	Luchtcirculatie	Circulação do ar	Circulación de aire	Воздушна циркуляція	Hava Dövrü	دوران الهواء	Циркуляція повітря	Циркуляція повітря	Ауа айналымы	
 Product weight	Produktgewicht	Poids du produit	Βάρος του προϊόντος	Peso prodotto	Productgewicht	Peso de producto	Peso del producto	Тіло на продукта	Ürün ağırlığı	وزن المنتج	Вес продукта	Маса виробу	Өнімнің салмағы	
 Dimensions	Abmessungen	Dimensions	Διαστάση	Misure	Afmetingen	Dimensões	Medidas	Размери	Ebatlar	الأبعاد	Размеры	Габарити	Өлшемдер	



MEMO

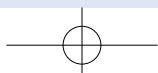
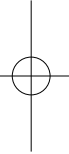
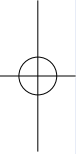



MEMO

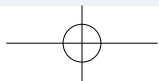
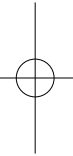
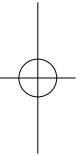

QUICK GUIDE / КРАТКАЯ ИНСТРУКЦИЯ ПОЛЬЗОВАТЕЛЯ / КОРОТКА ІНСТРУКЦІЯ / ЖЫЛДАМ НҮСҚАУЛЫҚ

Remote Control Preparation • Подготовка Пульты Дистанционного Управления К Работе • Підготовка Пульту Дистанційного Управління • Қашықтан басқару құралын дайындау

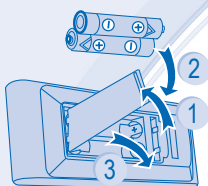

- 1 Remove the battery cover • Снимите крышку батарейного отсека • Зніміть кришку батарейного відсіку • Аккумулятордың қақпағын алыңыз
- 2 Insert AAA or R03 batteries (can be used ~ 1 year) • Используйте батареи типа AAA или R03 (можно использовать в среднем 1 год) • Вставте батарейки AAA чи R03 (термін використання ~ 1 рік) • AAA немесе R03 батареяларын салыңыз (~ 1 жыл пайдалануға болады)
- 3 Close the cover • Закройте крышку • Закрийте кришку • Қақпақты жабу

1

MODE

AUTO → HEAT
DRY ← COOL

Select the desired mode.
Выберите необходимый режим.
Оберіть потрібний режим.
Қажетті күйді таңдаңыз.

2

OFF/ON

Start/stop the operation.
Включить/остановить работу.
Початок/завершення роботи.
Жұмысты бастаңыз/тоқтатыңыз.

3

TEMP

Select the desired temperature.
Выберите необходимую температуру.
Установіть потрібну температуру.
Қажетті температураны таңдаңыз.

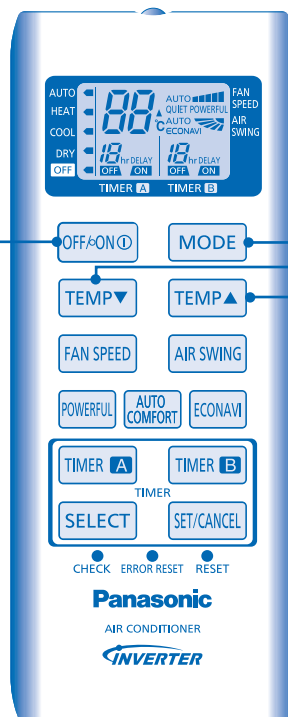

Panasonic Corporation

Website: <http://panasonic.net/>

Printed in China

F568414
F1111-00